

# GUIDE D'INSTALLATION ET D'UTILISATION

## VENMAR AVS

X24 ERV ECM

X24 HRV ECM

X30 ERV ECM

X30 HRV ECM

## VENMAR/VÄNEE

X24 ERV ECM-N

X24 HRV ECM-N

X30 ERV ECM-N

X30 HRV ECM-N

## VÄNEE Gold

G2400E ECM

G2400H ECM

G3000E ECM

G3000H ECM

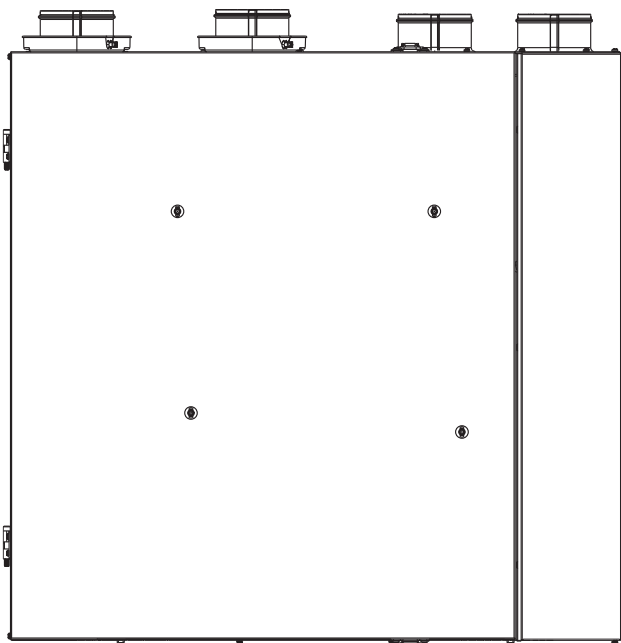

VB0185

### À PROPOS DE CES APPAREILS

1. Nouveautés à propos du dégivrage prolongé à la page 14.
2. Les seules commandes principales compatibles avec ces appareils sont les X-Touch et Gold-Touch.
3. Nouvelle procédure d'équilibrage à la page 15.
4. Les borniers de connexion pour ces appareils se trouvent sur la carte électronique.

⚠UTILISATION RÉSIDENIELLE SEULEMENT⚠

**VEUILLEZ LIRE ET CONSERVER CES DIRECTIVES**



Ces présents produits sont homologués ENERGY STAR® parce qu'ils respectent des exigences rigoureuses en matière d'efficacité énergétique établies par Ressources naturelles Canada et la EPA des États-Unis. Ils répondent aux exigences ENERGY STAR seulement lorsqu'ils sont utilisés au Canada.

Veillez noter que dans ce guide, les symboles suivants sont utilisés afin d'accentuer certaines informations particulières :

### **⚠AVERTISSEMENT**

**Identifie une directive qui, si elle n'est pas suivie, peut causer de graves blessures corporelles ou la mort.**

### **ATTENTION**

**Identifie une directive qui, si elle n'est pas suivie, peut gravement endommager l'appareil ou ses pièces.**

NOTE : Indique une information supplémentaire afin de réaliser complètement une directive.

## LIMITATION

Pour installation résidentielle (domestique) seulement. Les travaux d'installation et de raccordement électrique doivent être effectués par du personnel qualifié, conformément aux codes et aux standards de construction, incluant ceux concernant la protection contre les incendies.

### **⚠AVERTISSEMENT**

**AFIN DE DIMINUER LES RISQUES D'INCENDIE, D'ÉLECTROCUTION OU DE BLESSURES CORPORELLES, SUIVEZ LES DIRECTIVES SUIVANTES :**

1. N'utiliser cet appareil que de la façon prévue par le fabricant.
2. Débrancher le cordon d'alimentation de l'appareil avant d'effectuer l'entretien ou la réparation.
3. Cet appareil n'est pas conçu pour fournir l'air nécessaire à la combustion et/ou à la dilution pour les appareils à combustion.
4. Lorsque vous coupez ou percez un mur ou un plafond, ne pas endommager les fils électriques ou autres installations qui pourraient y être dissimulés.
5. Ne pas utiliser cet appareil avec une commande de vitesse à semi-conducteur autre que celles mentionnées à la section 6.
6. Cet appareil doit être mis à la terre. Pour votre propre protection, le cordon d'alimentation est muni d'une fiche à 3 broches. Cette fiche doit être branchée à une prise à trois trous avec une mise à la terre, conformément au code national d'électricité ainsi qu'aux codes et règlements locaux. Ne pas enlever la broche pour la mise à la terre. Ne pas utiliser de rallonge électrique.
7. Ne pas installer dans une aire de cuisson ou brancher directement à un appareil ménager.
8. Ne pas utiliser pour évacuer des vapeurs ou des produits dangereux ou explosifs.
9. Il est recommandé de porter des lunettes et des gants de sécurité lors de l'installation, de l'entretien ou de la réparation de ces appareils.
10. Lorsqu'une réglementation est en vigueur localement et qu'elle comporte des exigences d'installation et/ou de certification plus restrictives que les présentes, lesdites exigences prévalent sur celles de ce document et l'installateur entend s'y conformer à ses frais.
11. En raison du poids de cet appareil, il est recommandé que l'installation soit effectuée par deux personnes.

## ATTENTION

1. Afin d'éviter l'encrassement prématuré des filtres, arrêter l'appareil lors de travaux de construction ou de rénovation.
2. Pour plus de renseignements au sujet de votre appareil, veuillez lire les autocollants apposés sur celui-ci.
3. S'assurer que les bouches appropriées donnent à l'extérieur. Ne pas aspirer/évacuer l'air dans des espaces restreints comme l'intérieur des murs ou plafond ou dans le grenier, un vide sanitaire ou un garage. Ne pas essayer de récupérer l'air évacué provenant d'une sècheuse ou d'une hotte de cuisinière.
4. Destiné à un usage résidentiel seulement, selon les prescriptions de la NFPA 90B (pour un appareil installé aux États-Unis) ou selon la Partie 9 du Code National du Bâtiment du Canada (pour un appareil installé au Canada).
5. Ne pas installer de conduits directement au-dessus ou à moins de 2 pi (0,61 m) d'une fournaise, de son conduit de distribution, d'une chaudière ou d'un appareil de chauffage. Si un conduit doit être raccordé au plenum de retour d'air de la fournaise, il doit être installé à au moins 10 pi (3,1 m) du raccordement de ce plenum à la fournaise.
6. Le réseau de conduits doit être installé conformément à tous les codes locaux et nationaux en vigueur.
7. En cas d'absence prolongée (plus de deux semaines), laissez une personne responsable vérifier régulièrement que l'appareil fonctionne adéquatement.
8. Si le réseau de conduits traverse un espace non tempéré (ex.: grenier), l'appareil doit fonctionner continuellement sauf lors de l'entretien ou de la réparation. La température ambiante de la maison ne doit également jamais se situer sous 18 °C (65 °F).
9. Au moins une fois par année, les composantes électroniques et mécaniques de cet appareil devraient être inspectées par du personnel qualifié.
10. Ne pas utiliser votre appareil lorsque des travaux de construction ou de rénovation sont en cours, ou lors du sablage de joints de cloison sèche. Certains types de poussière et de vapeurs peuvent endommager votre système de ventilation.
11. Pendant l'hiver, s'assurer que les bouches extérieures ne sont pas encombrées par la neige. Il est également important de s'assurer que l'appareil n'aspire pas de neige pendant les tempêtes de neige. Au besoin, arrêter l'appareil pendant quelques heures.
12. Le contrôle électronique de cet appareil contient un microprocesseur qui peut ne pas fonctionner normalement en raison d'interférences ou à la suite de courtes interruptions de courant. Si cela se produit, débrancher l'appareil, attendre une dizaine de secondes, puis rebrancher l'appareil.

# TABLE DES MATIÈRES

<b>1. UTILISER CET APPAREIL.....</b>	<b>4</b>	<b>6. COMMANDES MURALES.....</b>	<b>12</b>
<b>2. ENTRETIEN.....</b>	<b>4</b>	6.1 Commandes murales auxiliaires.....	12
2.1 Entretien saisonnier.....	4	6.2 Commande murale principale.....	13
2.2 Entretien annuel.....	5	<b>7. RACCORDEMENT ÉLECTRIQUE À LA</b>	<b>13</b>
<b>3. DÉPANNAGE DE L'UTILISATEUR.....</b>	<b>5</b>	<b>FOURNAISE.....</b>	<b>13</b>
<b>4. GARANTIE.....</b>	<b>6</b>	<b>8. RÉGLAGE DE LA RECIRCULATION ET</b>	<b>14</b>
<b>5. INSTALLATION.....</b>	<b>7</b>	<b>DU DÉGIVRAGE.....</b>	<b>14</b>
5.1 Emplacement de l'appareil.....	7	<b>9. ÉQUILIBRAGE DE L'APPAREIL.....</b>	<b>15</b>
5.2 Installer l'appareil.....	7	9.1 Préparation.....	15
5.2.1 À l'aide de chaînes et de ressorts.....	7	9.2 Équilibrage de l'appareil.....	16
5.2.2 À l'aide du support mural.....	8	<b>10. PIÈCES DE REMPLACEMENT.....</b>	<b>20</b>
5.3 Installation des conduits et des grilles.....	8	<b>11. SCHÉMA ÉLECTRIQUE.....</b>	<b>22</b>
5.3.1 Installation indépendante.....	8	<b>12. DÉPANNAGE.....</b>	<b>23</b>
5.3.2 Distribution à la source - Côté distribution.....	9		
5.3.3 Distribution à la source - Côté retour.....	9		
5.3.4 Installation simplifiée - Retour/Distribution.....	9		
5.3.5 Installation simplifiée - Retour/Retour.....	10		
5.4 Raccorder les conduits à l'appareil.....	10		
5.4.1 Conduits flexibles isolés.....	10		
5.4.2 Conduits flexibles non isolés.....	10		
5.4.3 Conduits rigides non isolés.....	10		
5.5 Installation des bouches extérieures.....	11		
5.6 Raccordement du boyau de drainage.....	11		



## PRODUCT REGISTRATION CARD - FICHE D'ENREGISTREMENT DU PRODUIT

**IMPORTANT:** Please complete and return this questionnaire within 10 days of your purchase to the address below. Note that only the questions on this side of the page are mandatory. Your answers will be used for market research studies and reports, and will help us to better serve you in the future. **IMPORTANT:** Veuillez remplir ce questionnaire et nous le retourner dans les 10 jours suivant votre achat à l'adresse inscrite en bas de la page. Veuillez noter que seules les questions de ce côté-ci de la page sont obligatoires. Vos réponses serviront à des études de marché et nous aideront à mieux vous servir dans l'avenir.

First name - Prénom

Last name - Nom de famille

Address - Adresse

Apt. no. - App.

City - Ville

Province

Postal code - Code postal

Country - Pays

E-mail address - Courriel

Language preferred - Langue de correspondance

Telephone no. (day) - N° de téléphone (jour)

Telephone no. (evening) - N° de téléphone (soir)

Date of purchase - Date d'achat

Model no. - N° de modèle

Serial no. - N° de série

## 1. UTILISER CET APPAREIL

### ATTENTION

**Avant d'utiliser cet appareil pour la première fois, prendre le temps de lire attentivement la page 2 de ce guide pour s'assurer que l'appareil est utilisé de façon sécuritaire et optimale.**

Cet appareil effectue une séquence de démarrage de 30 secondes lorsqu'il est mis sous tension. La commande murale principale indique en pourcentage la progression de la séquence de démarrage. L'appareil ne répond pas aux commandes tant que la séquence de démarrage n'est pas terminée.

Cet appareil peut être contrôlé à l'aide d'une seule commande principale et de jusqu'à 5 boutons-poussoirs 20/40/60 minutes optionnels, habituellement situés dans les salles de bains.

L'activation d'un bouton-poussoir 20/40/60 minutes l'emporte sur le mode de fonctionnement courant de l'appareil, y compris sur les cycles de dégivrage. L'icône chronomètre apparaît sur la commande principale pour indiquer qu'une commande auxiliaire a été activée.

Pour de plus amples renseignements au sujet des commandes murales, consulter le *Guide de l'utilisateur, Commandes murales principales et auxiliaires* inclus avec cet appareil et accessible sur notre site Internet.

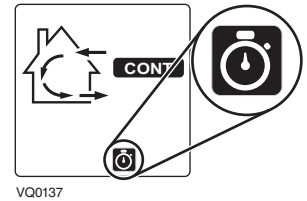

VQ0137

## 2. ENTRETIEN

Un entretien saisonnier et annuel doit être effectué sur cet appareil. Une icône de rappel d'entretien apparaît de façon périodique sur la commande murale principale environ 4 fois par année.

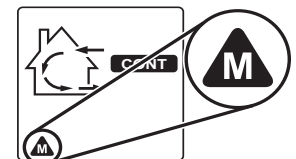

VQ0134

icône de rappel d'entretien

### 2.1 ENTRETIEN SAISONNIER

- Débrancher l'appareil.
- Défaire les 2 loquets de porte et ouvrir celle-ci.
- Retirer les 2 filtres du dessus du noyau de récupération.
- Nettoyer les filtres à l'aide d'une solution de savon doux et d'eau tiède. Rincer abondamment, puis laisser sécher complètement.
- Réinstaller les filtres sur le noyau de récupération.
- Fermer la porte et rebrancher l'appareil. L'appareil effectuera une séquence de démarrage de 30 secondes, puis il fonctionnera dans le même mode qu'avant l'entretien.
- Réinitialiser le rappel d'entretien en maintenant enfoncés simultanément pendant 3 secondes les boutons MODE et TURBO de la commande murale.

Would you like to receive occasional informational e-mail offers including product updates and special promotions from us? **Yes/No**

What problem were you trying to solve with your purchase? (Check each one that applies to you.)

- |  |   |
|--|---|
| <input type="checkbox"/> Bad odors                   | <input type="checkbox"/> Dust                 |
| <input type="checkbox"/> Respiratory problems        | <input type="checkbox"/> Mildew               |
| <input type="checkbox"/> Excess of humidity          | <input type="checkbox"/> Allergies            |
| <input type="checkbox"/> Temperature standardization | <input type="checkbox"/> No specific problems |
| <input type="checkbox"/> Lack of fresh air           | <input type="checkbox"/> Others               |

Who installed your unit?

- |  |  |
|--|--|
| <input type="checkbox"/> Home builder          | <input type="checkbox"/> Friend / family |
| <input type="checkbox"/> Recommended installer | <input type="checkbox"/> Contractor      |
|  | <input type="checkbox"/> Yourself        |

Please read the following list of criteria carefully. Indicate the importance of your purchase decision on a scale of 1 (less important) to 5 (most important).

- |                                  |                               |
|----------------------------------|-------------------------------|
| ___ Price                        | ___ Heat recovery             |
| ___ Warranty                     | ___ Controls                  |
| ___ Product design               | ___ Ease of cleaning          |
| ___ Ventilation capacity         | ___ Manufacturer's reputation |
| ___ Filter maintenance indicator | ___ Ease of use               |
| ___ Filtration quality           | ___ Noise level               |
| ___ Recirculation                | ___ Other                     |

Aimeriez-vous recevoir plus de détails sur nos promotions, offres de rabais et mises à jour de nos produits? **Oui/Non**

Quels problèmes essayez-vous de résoudre par cet achat? (Cochez toutes les cases pertinentes)

- |   |   |
|---|---|
| <input type="checkbox"/> Mauvaises odeurs                 | <input type="checkbox"/> Poussières                   |
| <input type="checkbox"/> Problèmes respiratoires          | <input type="checkbox"/> Moisissures                  |
| <input type="checkbox"/> Excès d'humidité                 | <input type="checkbox"/> Allergies                    |
| <input type="checkbox"/> Uniformisation de la température | <input type="checkbox"/> Pas de problèmes spécifiques |
| <input type="checkbox"/> Manque d'air frais               | <input type="checkbox"/> Autres (Précisez SVP)        |

Qui a installé l'appareil?

- |  |   |
|--|---|
| <input type="checkbox"/> Constructeur de la maison | <input type="checkbox"/> Ami/membre de la famille |
| <input type="checkbox"/> Installateur recommandé   | <input type="checkbox"/> Entrepreneur             |
|  | <input type="checkbox"/> Vous-même                |

Veillez lire la liste des critères de sélection ci-dessous. Sur une échelle de 1 (étant le moins important) à 5 (étant le plus important), veuillez indiquer l'importance de chacun d'entre eux dans votre décision d'achat.

- |                                      |                              |
|--------------------------------------|------------------------------|
| ___ Prix                             | ___ Récupération d'énergie   |
| ___ Garantie                         | ___ Fonctions                |
| ___ Design du produit                | ___ Facilité de nettoyage    |
| ___ Débit de ventilation             | ___ Réputation du fabricant  |
| ___ Indicateur d'entretien du filtre | ___ Simplicité d'utilisation |
| ___ Qualité de filtration            | ___ Niveau de bruit          |
| ___ Recirculation                    | ___ Autres (Précisez SVP)    |
| ___ Récupération de chaleur          |                              |

**Are you connected?** Please do not hesitate to complete the product registration card via our Web site at [www.bnv.ca](http://www.bnv.ca)

**Enregistrez-vous en ligne!** N'hésitez pas à remplir la fiche d'enregistrement du produit sur notre site Internet au [www.bnv.ca](http://www.bnv.ca)

## 2.2 ENTRETIEN ANNUEL

1. Suivre les étapes 1 et 2 de l'entretien saisonnier.
2. Retirer les filtres et le noyau de récupération de l'appareil.
3. Nettoyer l'intérieur de l'appareil à l'aide d'un chiffon humide, puis assécher à l'aide d'un chiffon sec.
4. Nettoyer les filtres à l'aide d'une solution de savon doux et d'eau tiède. Rincer abondamment, puis laisser sécher complètement.
5. Nettoyer le noyau de récupération comme suit, selon le modèle de l'appareil :

<b>X24 HRV ECM</b>	<b>X24 HRV ECM-N</b>	<b>G2400H ECM</b>	<b>X24 ERV ECM</b>	<b>X24 ERV ECM-N</b>	<b>G2400E ECM</b>
<b>X30 HRV ECM</b>	<b>X30 HRV ECM-N</b>	<b>G3000H ECM</b>	<b>X30 ERV ECM</b>	<b>X30 ERV ECM-N</b>	<b>G3000E ECM</b>
Laisser le noyau de récupération de chaleur tremper dans l'eau tiède additionnée de savon doux pendant 3 heures. Rincer et laisser sécher.			<b>ATTENTION : NE PAS IMMERGER LE NOYAU DE RÉCUPÉRATION D'ÉNERGIE</b> Enlever la poussière sur le noyau à l'aide d'un aspirateur muni d'une brosse à poils doux.		

6. Réinstaller le noyau dans l'appareil.
7. Réinstaller les filtres sur le noyau de récupération.
8. Fermer la porte de l'appareil.
9. Nettoyer les bouches extérieures.
10. Rebrancher l'appareil. L'appareil effectuera une séquence de démarrage de 30 secondes, puis il fonctionnera dans le même mode qu'avant l'entretien.
11. Réinitialiser le rappel d'entretien en maintenant enfoncés simultanément pendant 3 secondes les boutons MODE et TURBO de la commande murale.

## 3. DÉPANNAGE DE L'UTILISATEUR

Avant toute chose, débrancher l'appareil, attendre 1 minute, puis le rebrancher. Si le problème persiste, consulter le tableau ci-dessous.

PROBLÈMES		ESSAYEZ CECI
1.	Rien ne fonctionne.	<ul style="list-style-type: none"> <li>• Vérifier si l'appareil est bien branché.</li> <li>• Vérifier le disjoncteur ou le fusible de la maison alimentant l'appareil.</li> </ul>
2.	L'écran de la commande principale affiche un code d'erreur commençant par E0 (E01, E02, etc.).	<ul style="list-style-type: none"> <li>• S'assurer que le code des couleurs a été respecté lors du branchement des fils aux bornes correspondantes.</li> <li>• Vérifier la connexion des fils.</li> <li>• Appuyer simultanément durant 10 secondes sur les touches % HUM, MODE et TURBO pour effectuer une mise à zéro. Les préférences de l'utilisateur devront être réglées de nouveau.</li> </ul>
3.	L'écran de la commande X-Touch affiche un code d'erreur commençant par E2 (E21, E22, etc.)	<ul style="list-style-type: none"> <li>• L'appareil de ventilation éprouve des difficultés. Contacter votre installateur.</li> </ul>
4.	L'écran de la commande X-Touch affiche un décompte de 10 secondes.	<ul style="list-style-type: none"> <li>• Attendre la fin du décompte, sans appuyer sur une touche.</li> </ul>
5.	L'icône flocon de neige clignote à l'écran de la commande X-Touch.	<ul style="list-style-type: none"> <li>• L'appareil de ventilation est en mode de Protection; il sortira de ce mode par lui-même.</li> <li>• Si cette situation se produit régulièrement, ou si la température extérieure est plus haute que -20°C, contacter votre installateur.</li> </ul>
6.	Condensation sur les fenêtres (air trop humide).	<ul style="list-style-type: none"> <li>• Faire fonctionner l'appareil en mode TURBO ou CONT jusqu'à ce que la situation se corrige.</li> <li>• Laisser les rideaux entrouverts pour laisser circuler l'air.</li> <li>• Entreposer le bois de chauffage dans une pièce fermée dotée d'un déshumidificateur, dans une pièce bien aérée, ou à l'extérieur.</li> <li>• Garder la température ambiante au-dessus de 18°C (64°F).</li> </ul>
7.	Air intérieur trop sec.	<ul style="list-style-type: none"> <li>• Utiliser temporairement un humidificateur.</li> <li>• Faire fonctionner l'appareil en mode 20 min/h ou RECIRC.</li> </ul>
8.	Air trop froid à la grille de distribution.	<ul style="list-style-type: none"> <li>• S'assurer que les bouches extérieures ne sont pas obstruées.</li> <li>• Faire fonctionner l'appareil en mode 20 min/h ou RECIRC.</li> <li>• Installer un chauffage d'appoint.</li> </ul>
9.	La commande murale principale ne fonctionne pas.	<ul style="list-style-type: none"> <li>• La séquence de démarrage de 30 secondes n'est pas terminée. Voir section 1, page 4.</li> <li>• Un bouton-poussoir 20/40/60 minute est en fonction. Voir section 1, page 4.</li> <li>• Le mode Protection prévaut sur le mode de la commande murale. Consulter le <i>Guide de l'utilisateur, Commandes murales principales et auxiliaires</i>.</li> </ul>

Pour tout problème non résolu, communiquer avec le service à la clientèle : 1-800-567-3855.

## 4. GARANTIE

---

Votre appareil de ventilation est un produit de grande qualité, fabriqué et emballé avec soin. Le fabricant garantit au consommateur, acheteur initial de ses produits, que ceux-ci sont exempts de tout défaut de fabrication pour la période citée plus bas et ce, à partir de la date d'achat originale.

La garantie de tous les appareils couvre les pièces seulement contre toute défectuosité pouvant nuire à son fonctionnement. Elle est d'une durée de cinq (5) ans. Sous réserve d'avoir effectué l'entretien du noyau tel qu'il est mentionné dans ce guide, le noyau de récupération de chaleur (VRC) est couvert par une garantie à vie limitée, et le noyau de récupération d'énergie (VRE) est couvert par une garantie de dix (10) ans. Si un fonctionnement inadéquat devait se produire, veuillez vous référer au guide de l'utilisateur. Si le problème persiste, la marche à suivre est la suivante :

### MARCHE À SUIVRE

Si l'appareil est défectueux, veuillez communiquer immédiatement avec votre entrepreneur en ventilation (voir son adresse sur la page couverture de votre guide de l'utilisateur). Il déterminera la source du mauvais fonctionnement et effectuera le remplacement ou la réparation, s'il y a lieu. Si jamais il devenait impossible de le joindre, téléphonez (en Amérique du Nord) au 1 800 567-3855 où notre personnel se fera un plaisir de vous transmettre le numéro de téléphone du distributeur ou du centre de service le plus près de chez vous.

### PIÈCES DE REMPLACEMENT ET SERVICE

Pour assurer le bon fonctionnement de votre appareil, vous devez toujours utiliser des pièces d'origine provenant du fabricant. Les pièces d'origine du fabricant sont spécialement conçues pour satisfaire toutes les normes de certification de sécurité applicables. Leur remplacement par des pièces ne provenant pas du fabricant pourrait ne pas assurer la sécurité de l'appareil, entraîner une réduction sévère des performances ainsi qu'un risque de défaillance prématurée. Le fabricant recommande également de toujours vous référer à une entreprise de services compétente et reconnue par le fabricant pour vos pièces de remplacement et appel de service.

### FACTURE

Aucune réparation ou aucun remplacement ne sera couvert par la garantie sans la copie de la facture originale d'achat. Prenez soin de bien la conserver.

### FRAIS DIVERS

Les frais de main-d'œuvre relatifs au retrait de la pièce défectueuse et/ou à l'installation de la pièce conforme ne seront, en aucun cas, couverts par le fabricant.

### CONDITIONS ET LIMITES

Ces appareils sont conçus pour **usage résidentiel seulement** et doivent être utilisés dans un bâtiment tel que décrit ci-dessous :

**Bâtiment :** Toute construction utilisée ou destinée à être utilisée pour abriter ou recevoir des personnes, des animaux ou des choses.

**Usage résidentiel :** Habitation, logement, suite : Bâtiment, ou partie de bâtiment, servant ou destiné à servir de domicile à une ou plusieurs personnes et qui comporte généralement des installations sanitaires et des installations pour préparer et consommer des repas et pour dormir. Local constitué d'une seule pièce ou d'un groupe de pièces complémentaires et occupé par un locataire ou propriétaire; comprend les logements, les chambres individuelles des motels, hôtels, maisons de chambres, dortoirs et pensions de famille, de même que les magasins et les établissements d'affaires constitués d'une seule pièce dans une habitation.

**Usage commercial :** Établissement agricole, commercial, de réunion, de soins ou de détention : Bâtiment ou partie de bâtiment qui ne contient pas d'habitation, situé sur un terrain consacré à l'agriculture ou à l'élevage et utilisé essentiellement pour abriter des équipements ou des animaux, ou pour la production, le stockage ou le traitement de produits agricoles ou horticoles ou l'alimentation des animaux. Bâtiment, ou partie de bâtiment, utilisé pour l'étalage ou la vente de marchandises ou de denrées au détail ou utilisé pour la conduite des affaires ou la prestation de services professionnels ou personnels. Bâtiment, ou partie de bâtiment, utilisé par des personnes rassemblées pour se livrer à des activités civiques, politiques, touristiques, religieuses, mondaines, éducatives, récréatives ou similaires, ou pour consommer des aliments ou des boissons. Bâtiment, ou partie de bâtiment, abritant des personnes qui, à cause de leur état physique ou mental, nécessitent des soins ou des traitements médicaux, ou des personnes qui, à cause de mesures de sécurité hors de leur contrôle, ne peuvent se mettre à l'abri en cas de danger.

**Usage industriel :** Bâtiment, ou partie de bâtiment, utilisé pour l'assemblage, la fabrication, la confection, le traitement, la réparation ou le stockage de produits, de matières ou de matériaux dont le contenu est combustible et qu'il contient des matières très combustibles, inflammables ou explosives en quantité suffisante pour constituer un risque particulier d'incendie.

La garantie ci-dessus s'appliquera dans tous les cas où les dommages ne seront pas le résultat d'une installation inadéquate, d'un usage inapproprié, d'abus ou de négligence, de cas fortuit ou de toute autre circonstance hors du contrôle du fabricant. De plus, le fabricant ne sera pas tenu responsable des blessures ou dommages à la propriété personnelle ou immobilière causés directement ou indirectement par l'appareil de ventilation. Cette garantie annule toutes les garanties précédentes.

**ATTENTION**

Avant d'installer cet appareil, prendre le temps de lire attentivement la page 2 de ce guide pour s'assurer que l'installation est sécuritaire et optimale.

## 5. INSTALLATION

### 5.1 EMBLACEMENT DE L'APPAREIL

Choisir un emplacement approprié:

- De sorte que l'appareil soit facile d'accès en vue de l'entretien. Prévoir un **dégagement de 27 po devant l'appareil** afin que la porte puisse être ouverte. Si ce n'est pas possible, un dégagement de 18 po est suffisant, auquel cas la porte devra être retirée pour effectuer l'entretien.
- Dans un endroit de la maison où la **température ambiante se maintient entre 18 °C (65 °F) et 40 °C (104 °F)**.
- Près d'un mur extérieur, de façon à réduire la longueur des conduits flexibles isolés.
- Éloigné des cheminées chaudes et autres risques d'incendie.
- Prévoir une source d'alimentation électrique (prise standard 3 trous avec mise à la terre) à moins de 3 pi.

### 5.2 INSTALLER L'APPAREIL

**ATTENTION**

**Toujours s'assurer que l'appareil est de niveau.**

#### 5.2.1 À L'AIDE DE CHÂÎNES ET DE RESSORTS

L'appareil peut être suspendu à l'aide de chaînes et de ressorts :

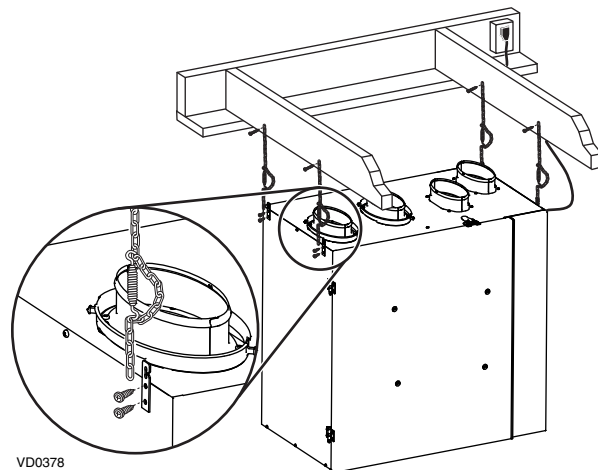

## Pour l'installateur

### 5.2.2 À L'AIDE DU SUPPORT MURAL

1. Tracer une ligne de niveau sur le mur, environ au niveau de dessus de l'appareil.
2. À l'aide des vis de 1/2 po et des rondelles fournis, visser la partie longue du support au mur en s'assurant de visser dans tous les montants.

#### ⚠ AVERTISSEMENT

**Ne pas visser dans le gypse uniquement; s'assurer que les vis entrent dans les montants.**

3. À l'aide des vis de 1/2 po fournies, assembler les deux butées aux coins inférieurs du derrière de l'appareil.
4. À l'aide des vis de 3/8 po fournies, installer les deux autres parties du support au haut du derrière de l'appareil, comme illustré ci-dessous. Ne pas utiliser de tournevis électrique.
5. Accrocher l'appareil sur le support mural, puis visser la petite partie du support au mur, idéalement dans un montant.

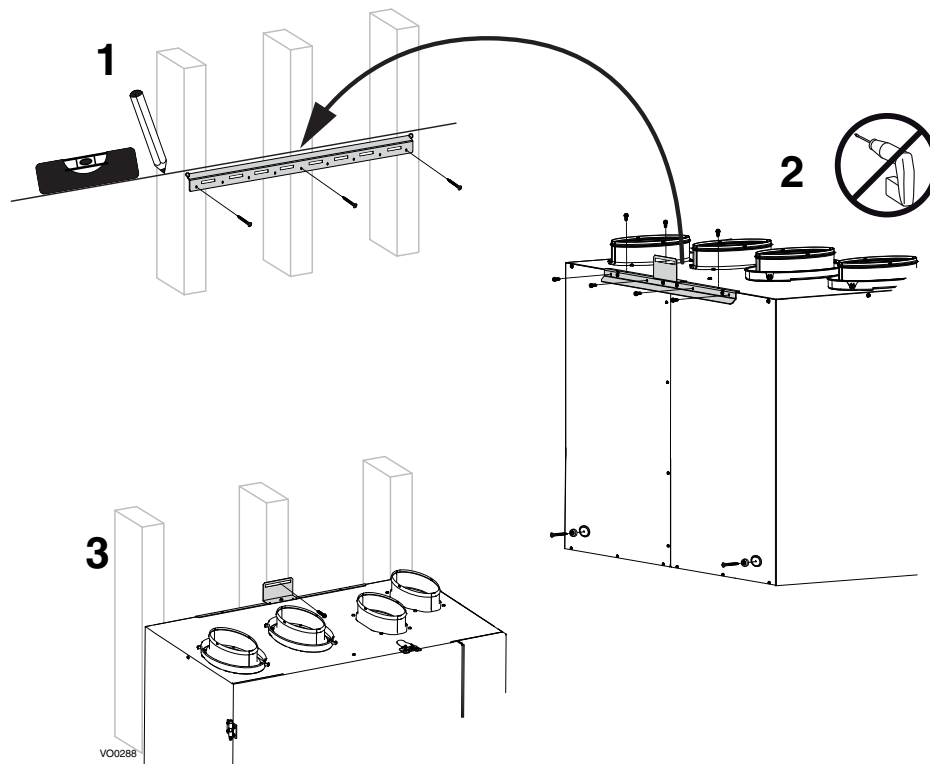

### 5.3 INSTALLATION DES CONDUITS ET DES GRILLES

#### ⚠ AVERTISSEMENT

- Ne jamais installer une grille d'évacuation d'air vicié dans une pièce où se trouve un appareil de combustion, tel qu'une fournaise, un chauffe-eau à gaz ou un foyer.
- Lors de raccordement au conduit, toujours utiliser des outils et matériaux approuvés. Respecter tous les lois et règlements en vigueur. Veuillez consulter votre code du bâtiment local.

#### 5.3.1 INSTALLATION INDÉPENDANTE

##### Aspiration d'air vicié :

- Installer les grilles là où les contaminants sont produits : cuisine, salle de bain, buanderie, etc.
- Installer les grilles sur un mur intérieur, à une distance de 6 po à 12 po (152 mm à 305 mm) du plafond OU les installer au plafond.
- Installer les grilles à au moins 4 pieds de la cuisinière.

##### Distribution d'air frais :

- Installer les grilles dans les chambres à coucher, salle à dîner, salon et sous-sol.
- Installer les grilles au plafond OU sur un mur intérieur, en dirigeant l'air vers le plafond.
- Si une grille doit être installée au plancher, diriger son jet d'air vers le mur.

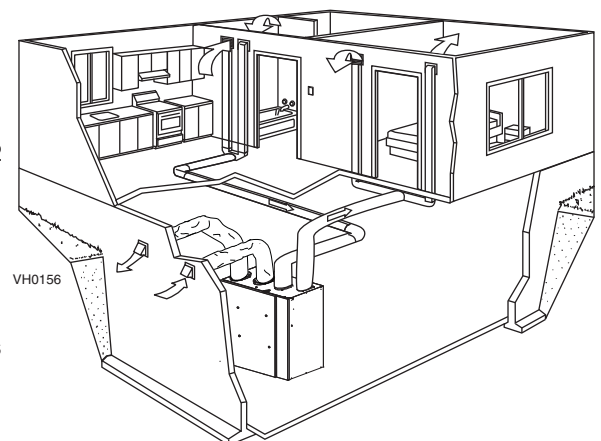



## Pour l'installateur

### 5.3.2 DISTRIBUTION À LA SOURCE - CÔTÉ DISTRIBUTION

#### ATTENTION

Si l'appareil est raccordé au conduit de distribution de la fournaise, ce dernier doit être en métal et de dimensions lui permettant de supporter le débit additionnel produit par l'appareil.

#### Aspiration d'air vicié :

- Installer les grilles là où les contaminants sont produits : cuisine, salle de bain, buanderie, etc.
- Installer les grilles sur un mur intérieur, à une distance de 6 po à 12 po (152 mm à 305 mm) du plafond OU les installer au plafond.
- Installer les grilles à au moins 4 pieds de la cuisinière.

#### Distribution d'air frais :

- Couper une ouverture dans le conduit de distribution de la fournaise, à au moins 18 pouces (0,5 m) de celle-ci.
- Raccorder cette ouverture à la bouche de distribution d'air frais de l'appareil à l'aide d'un conduit de métal.
- S'assurer que le conduit de l'appareil forme un coude à l'intérieur du conduit de la fournaise.

NOTE : Pour ce type d'installation, il est recommandé, sans toutefois être essentiel, que le ventilateur de la fournaise soit synchronisé avec l'appareil.

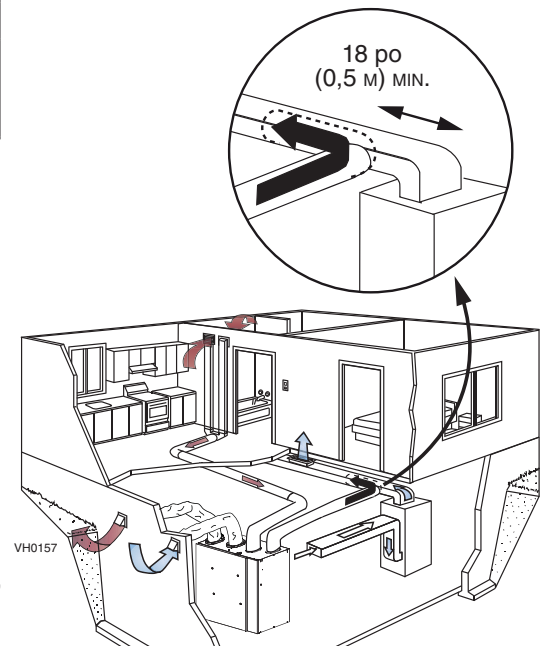

### 5.3.3 DISTRIBUTION À LA SOURCE - CÔTÉ RETOUR

#### Aspiration d'air vicié :

- Installer les grilles là où les contaminants sont produits : cuisine, salle de bain, buanderie, etc.
- Installer les grilles sur un mur intérieur, à une distance de 6 po à 12 po (152 mm à 305 mm) du plafond OU les installer au plafond.
- Installer les grilles à au moins 4 pieds de la cuisinière.

#### Distribution d'air frais :

- Couper une ouverture dans le conduit de retour de la fournaise, à au moins 10 pieds (3,1 m) de celle-ci (A+B).
- Raccorder cette ouverture à la bouche de distribution d'air frais de l'appareil à l'aide d'un conduit de métal.

NOTE : Pour ce type d'installation, il est recommandé, sans toutefois être essentiel, que le ventilateur de la fournaise soit synchronisé avec l'appareil.

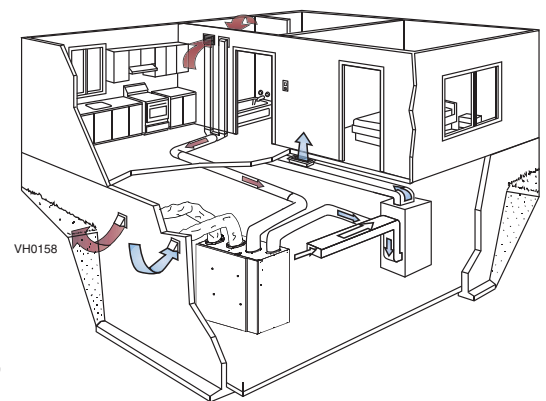

### 5.3.4 INSTALLATION SIMPLIFIÉE - RETOUR/DISTRIBUTION

#### Aspiration d'air vicié :

- Couper une ouverture dans le conduit de retour de la fournaise, à au moins 10 pieds (3,1 m) de celle-ci (A+B).
- Raccorder cette ouverture à la bouche d'aspiration d'air vicié de l'appareil (comme illustré) à l'aide d'un conduit de métal.

#### Distribution d'air frais :

#### ATTENTION

Si l'appareil est raccordé au conduit de distribution de la fournaise, ce dernier doit être en métal et de dimensions lui permettant de supporter le débit additionnel produit par l'appareil.

- Couper une ouverture dans le conduit de distribution de la fournaise, à au moins 18 pouces (0,5 m) de celle-ci.
- Raccorder cette ouverture à la bouche de distribution d'air frais de l'appareil (comme illustré) à l'aide d'un conduit de métal.
- S'assurer que le conduit de l'appareil forme un coude à l'intérieur du conduit de la fournaise.

NOTE : Pour ce type d'installation, il est recommandé, sans toutefois être essentiel, que le ventilateur de la fournaise soit synchronisé avec l'appareil.

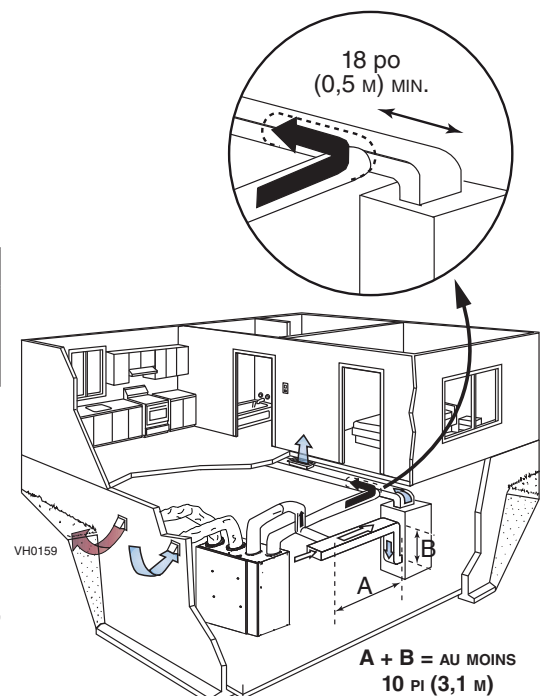

## Pour l'installateur

### 5.3.5 INSTALLATION SIMPLIFIÉE - RETOUR/RETOUR

#### Distribution d'air frais :

- Couper une ouverture dans le conduit de retour de la fournaise, à au moins 10 pieds (3,1 m) de celle-ci (A+B).
- Raccorder cette ouverture à la bouche de distribution d'air frais de l'appareil (comme illustré) à l'aide d'un conduit de métal.

#### Aspiration d'air vicié :

- Couper une ouverture dans le conduit de retour de la fournaise, au moins 3 pieds (1 m) en amont du raccordement du conduit de distribution d'air frais.
- Raccorder cette ouverture à la bouche d'aspiration d'air vicié de l'appareil.
- S'assurer que les deux raccordements au conduit de retour de la fournaise sont à au moins 3 pieds (1 m) l'un de l'autre.

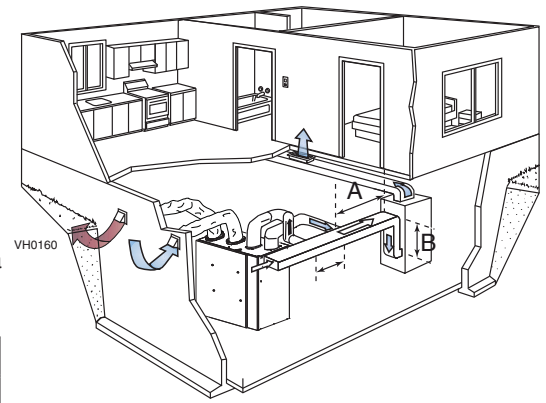

### ATTENTION

**Pour ce type d'installation, le ventilateur de la fournaise doit être synchronisé avec l'appareil. Voir section 8.**

### 5.4 RACCORDER LES CONDUITS À L'APPAREIL

### ATTENTION

- Si les conduits doivent passer par un endroit où la température n'est pas contrôlée (ex. : grenier), toujours utiliser des conduits isolés.
- S'assurer que le coupe-vapeur ne se déchire pas durant l'installation pour éviter que ne se forme de la condensation dans les conduits.
- Toujours utiliser des conduits isolés pour raccorder les bouches d'aspiration d'air frais et d'évacuation d'air vicié aux bouches extérieures.

#### 5.4.1 CONDUITS FLEXIBLES ISOLÉS

1. Tirer sur l'isolant pour exposer le conduit flexible.
2. À l'aide d'une attache autobloquante, fixer le conduit flexible à la bouche.
3. Tirer l'isolant au-dessus du joint et l'insérer entre les anneaux de la bouche.
4. Descendre le coupe-vapeur (en gris dans l'illustration ci-dessous) et recouvrir complètement l'anneau extérieur. Sceller le joint à l'aide de la courroie incluse. Pour ce faire, insérer un des ergots de l'anneau extérieur de la bouche à travers le coupe-vapeur et dans le premier trou de la courroie. Ensuite, insérer l'autre ergot à travers le coupe-vapeur et le trou du centre de la courroie.

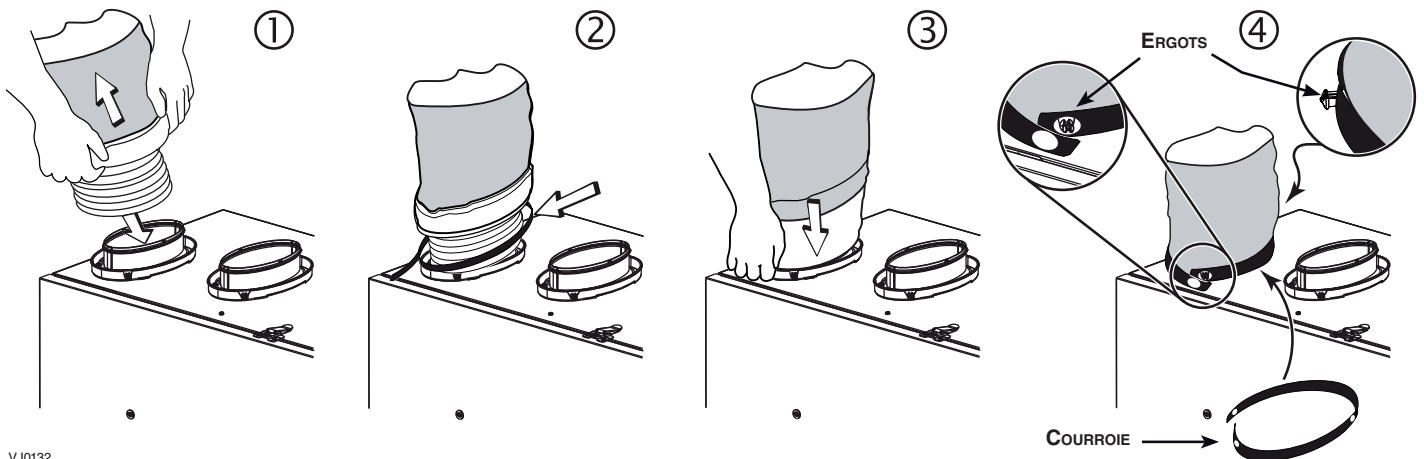

VJ0132

#### 5.4.2 CONDUITS FLEXIBLES NON ISOLÉS

Utiliser des attaches autobloquantes pour relier les bouches et conduits entre eux, puis sceller avec du ruban à conduit.

#### 5.4.3 CONDUITS RIGIDES NON ISOLÉS

Afin d'éviter la transmission de vibrations, utiliser une petite longueur de conduit flexible (environ 6 po) pour raccorder les conduits rigides aux bouches de l'appareil. Utiliser des attaches autobloquantes pour relier les bouches et conduits entre eux, puis sceller avec du ruban à conduit.

## Pour l'installateur

### 5.5 INSTALLATION DES BOUCHES EXTÉRIEURES

Consulter l'illustration ci-contre pour relier les conduits isolés aux bouches extérieures. Une bouche « anti-rafale » pour l'aspiration d'air frais devrait être installée dans les régions où il tombe généralement beaucoup de neige.

#### ⚠ AVERTISSEMENT

S'assurer que les bouches sont à au moins 18 pouces au-dessus du sol et que la bouche d'aspiration est à au moins 6 pi (1,8 m) des éléments suivants :

- Bouche d'évacuation
- Sortie de sècheuse, de fournaise haut rendement, d'aspirateur central
- Sortie de compteur de gaz, barbecue à gaz
- Sortie de toute source de combustion
- Poubelle ou toute autre source de contamination

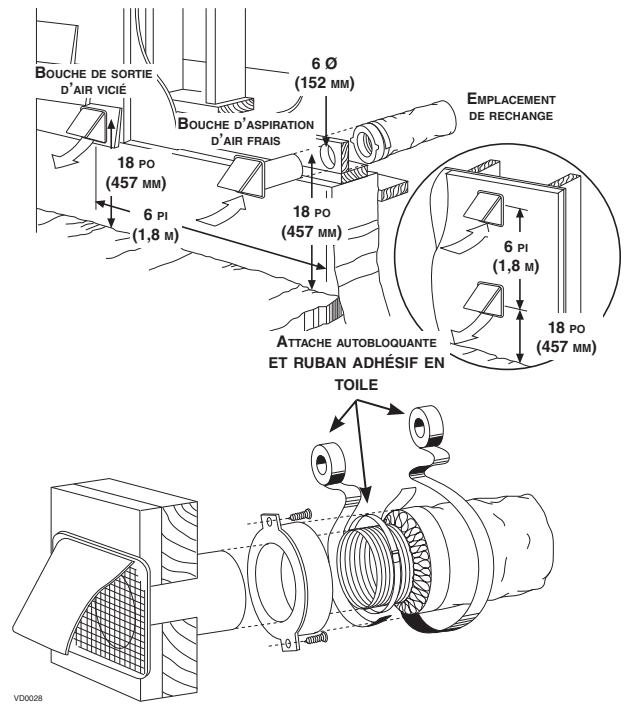

### 5.6 RACCORDEMENT DU BOYAU DE DRAINAGE

#### ATTENTION

Un boyau de drainage (inclus) doit être installé pour tous les appareils VRC. Il n'est pas requis pour les appareils VRE, cependant il est recommandé dans les climats où la température extérieure demeure sous  $-25^{\circ}\text{C}$  ( $-13^{\circ}\text{F}$ ) 24 heures par jour, durant plusieurs jours, combinée à un taux d'humidité intérieur de 40 % et plus.

1. Couper 2 sections de boyau de plastique d'au moins 16 po chacune.
2. Relier le boyau de plastique au raccord de drain situé sous l'appareil. Si le drain est installé sur un **appareil VRE**, retirer les deux bouchons de drains à l'intérieur de l'appareil avant d'installer les boyaux.
3. Raccorder leurs autres extrémités ainsi que le reste du boyau au raccord en «T», tel qu'illustré ci-dessous. Cela empêchera que l'appareil aspire de mauvaises odeurs du drain.
4. Raccorder le boyau au drain du sous-sol ou à un seau. Si un seau est utilisé pour recueillir l'eau, placer le bout du boyau à environ 1 po du bord du seau afin d'éviter que l'eau ne remonte dans l'appareil.

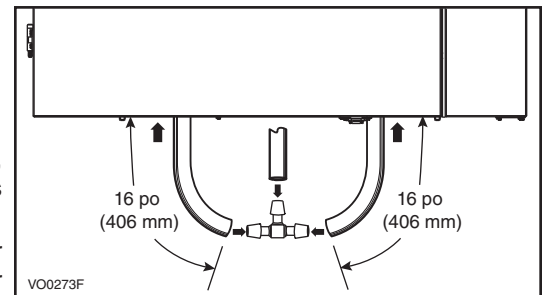

#### EMPLACEMENT DES BOUCHONS DE DRAINS DES APPAREILS VRE

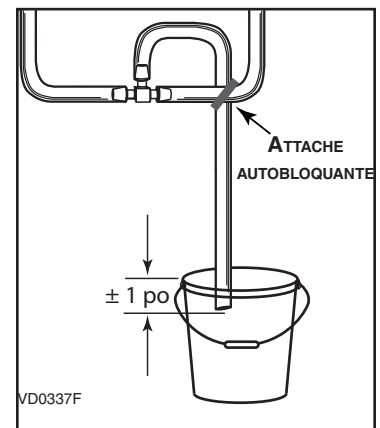
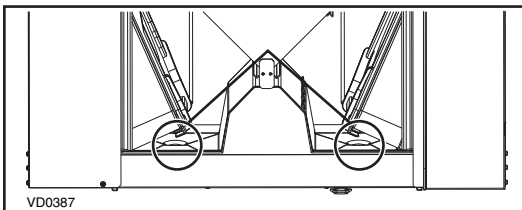

## 6. COMMANDES MURALES

### ⚠ AVERTISSEMENT

Toujours débrancher l'appareil avant d'effectuer les connexions. Le fait de ne pas débrancher l'appareil pourrait causer un choc électrique, endommager l'appareil, la commande murale, ou le module électronique de l'appareil.

### ATTENTION

Ne jamais installer plus d'une commande murale principale par appareil. S'assurer qu'il n'y a aucun court-circuit entre les fils ou entre les fils et une autre composante de la commande murale. Éviter les connexions relâchées. Afin de diminuer les risques d'interférence électrique (parasites), ne pas faire cheminer le fil de la commande murale près de contacteurs de contrôle ou près de circuits gradateur d'éclairage, moteurs électriques, câblage électrique de la maison, ou panneau de distribution de courant.

Les borniers nécessaires aux connexions des commandes murales sont déjà installés sur la carte électronique. Pour effectuer les connexions, ouvrir la porte du côté de l'appareil et retirer les borniers de la carte électronique. Passer les fils dans le passe-fils prévu à cet effet avant de faire les connexions.

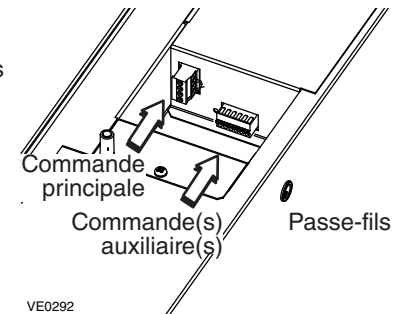

### 6.1 COMMANDES MURALES AUXILIAIRES

Jusqu'à 5 boutons-poussoirs 20/40/60 minutes optionnels peuvent être installés avec cet appareil.

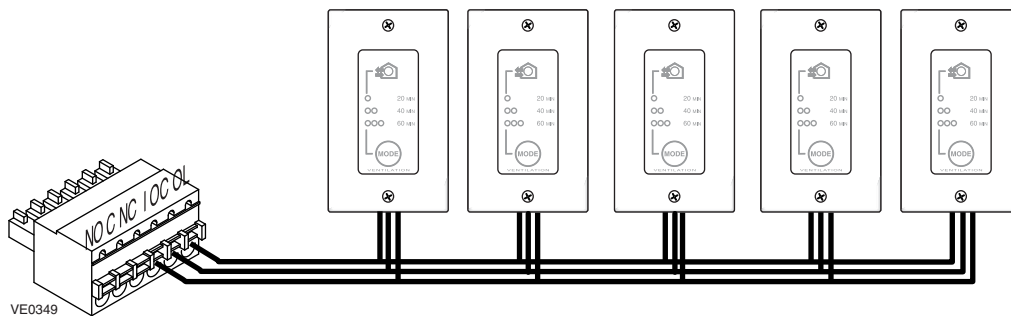

Pour connecter le câble des commandes auxiliaires optionnelles au bornier à 6 positions :

1. Dénuder l'extrémité du câble.
2. Dénuder l'extrémité de 3 des 4 fils sur environ 1/4 po.
3. Insérer les fils dans les trous correspondants. Un fil est inséré correctement lorsque le réceptacle orange est plus bas qu'un autre réceptacle sans fil. Dans l'illustration ci-dessous, le fil A est correctement inséré, mais le fil B ne l'est pas.

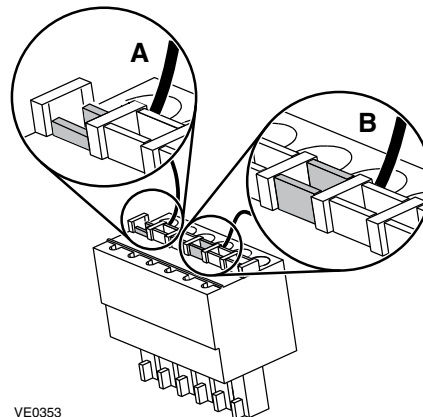

4. Réinstaller le bornier sur la carte électronique
5. Consulter la feuille d'installation des commandes pour connaître leur mode de fonctionnement.

## Pour l'installateur

### 6.2 COMMANDE MURALE PRINCIPALE

Seules les commandes principales **X-Touch** et **Gold-Touch** sont compatibles avec ces appareils; chaque appareil peut être contrôlé au moyen d'une seule commande principale.

Pour connecter le câble de la commande principale au bornier à 4 positions :

1. Dénuder l'extrémité du câble.
2. Dénuder l'extrémité des fils sur 1/4 po. Ne pas dénuder le fil plus que nécessaire.
3. À l'aide d'un petit tournevis à lame plate, connecter chaque fil à son terminal (se référer à l'étiquette sur l'appareil - JAUNE à Y; NOIR à B; ROUGE à R; VERT À G).
4. Réinstaller le bornier sur la carte électronique
5. Consulter la feuille d'installation de la commande pour connaître son mode de fonctionnement.

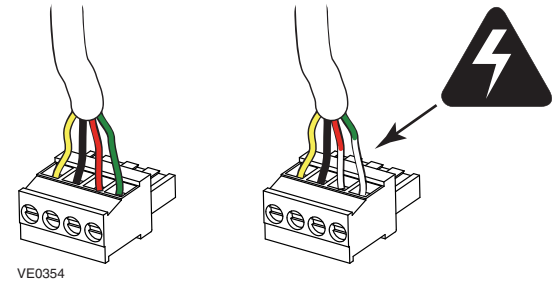

## 7. RACCORDEMENT ÉLECTRIQUE À LA FOURNAISE

### ⚠ AVERTISSEMENT

**Ne jamais brancher un circuit 120 volts ca aux bornes du câblage de la fournaise (méthode standard). Utiliser uniquement le circuit classe 2 du ventilateur de la fournaise.**

#### POUR UNE FOURNAISE RACCORDÉE AU SYSTÈME DE CLIMATISATION :

Sur certains vieux thermostats, la mise sous tension des bornes « R » et « G » à la fournaise a pour effet de mettre sous tension « Y » au thermostat et, par conséquent, d'activer le système de climatisation. Si vous êtes en présence ce genre de thermostat, vous devez utiliser la *méthode secondaire de câblage synchronisé avec la fournaise*.

#### MÉTHODE STANDARD DE CÂBLAGE SYNCHRONISÉ AVEC LA FOURNAISE

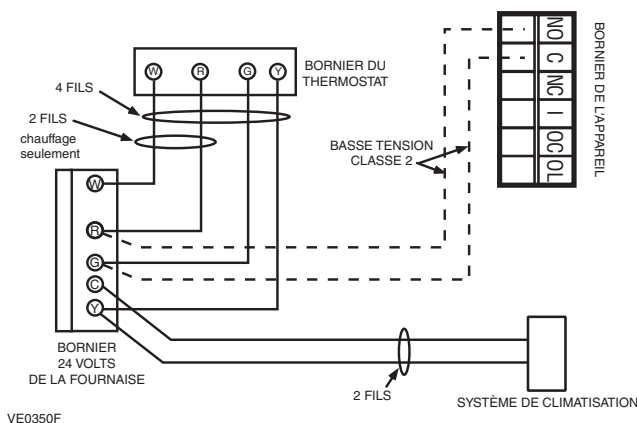

#### MÉTHODE SECONDAIRE DE CÂBLAGE SYNCHRONISÉ AVEC LA FOURNAISE

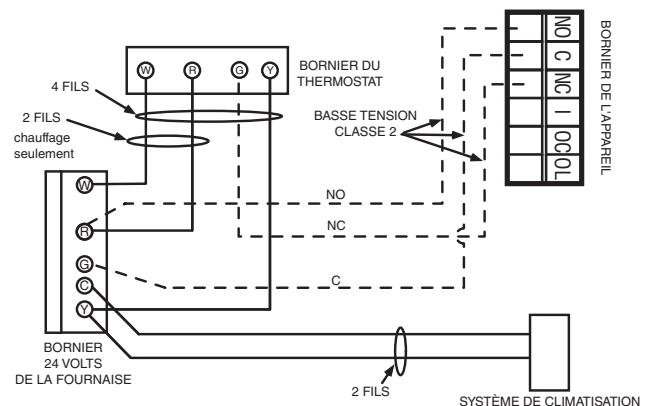

## 8. RÉGLAGE DE LA RECIRCULATION ET DU DÉGIVRAGE

### ATTENTION

Régler en dégivrage prolongé tous les appareils situés dans les régions où la température extérieure peut demeurer inférieure à -25 °C (-13 °F) (Winnipeg, Regina, Québec, Edmonton, Yellowknife, Whitehorse, Labrador City par exemple) 24 heures par jour, plusieurs jours d'affilée, si le taux d'humidité intérieur est de 40% et plus.

Appuyer sur la touche **MODE** 3 s

L'écran affichera une des trois configurations suivantes :

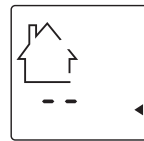

OU

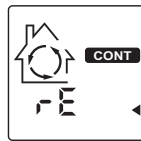

OU

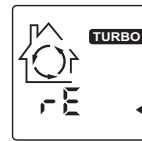

Deux lignes clignotent pour indiquer Attente (configuration par défaut).

Les flèches de recirculation tournent, rE clignote et CONT apparaît pour indiquer RECIRCULATION en basse vitesse.

Les flèches de recirculation tournent, rE clignote et TURBO apparaît pour indiquer RECIRCULATION en haute vitesse.

Utiliser la touche **MODE** ou **TURBO** pour voir toutes les 3 configurations.

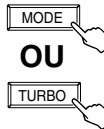

Appuyer sur la touche **% HUM** pour accepter la configuration choisie et aller au réglage du type de cycle de dégivrage.

L'écran affichera un des trois types de cycle de dégivrage :

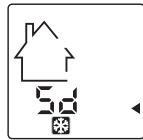

OU

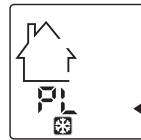

OU

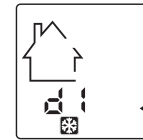

Sd (Standard)

(cycle pré-réglé en usine). Lorsque requis, l'appareil effectuera un cycle de dégivrage en haute vitesse.

NOTE: C'est ce type de dégivrage qui est utilisé pour les données publiées par le HVI et ENERGY STAR®.

PL (Plus)

Utiliser ce cycle en région froide (temp. ext. de -25 °C [-13 °F] et plus basse). Lorsque requis, l'appareil effectuera un cycle de dégivrage en haute vitesse durant plus longtemps.

dl (Discretion)

Lorsque requis, l'appareil effectuera un cycle de dégivrage à la même vitesse que celle utilisée pour la ventilation de l'appareil (ex.: si l'appareil est en TURBO, le dégivrage sera fait en haute vitesse et si l'appareil est en CONT, le dégivrage se fera en basse vitesse).

Utiliser la touche **MODE** ou **TURBO** pour voir les 3 types de cycle de dégivrage.

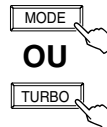

Appuyer sur la touche **% HUM** pour accepter le type de cycle de dégivrage choisi et aller à l'affichage de la version du logiciel.

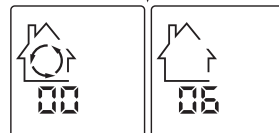

L'affichage alterne entre la maison avec le cercle de flèches et la maison sans flèche. Les chiffres sous la maison indiquent le numéro de version du logiciel.



Appuyer sur la touche **% HUM** OU attendre 10 secondes pour quitter le menu des réglages.

## 9. ÉQUILIBRAGE DE L'APPAREIL

### 9.1 PRÉPARATION

#### Équipement nécessaire :

- Une commande principale X-Touch ou Gold-Touch à proximité de l'appareil.
- Un manomètre pouvant mesurer de 0 à 1 pouce d'eau (0 à 250 Pa) ainsi que deux tubes de plastique.
- Le tableau d'équilibrage et le tableau des vitesses prééglées, collés sur l'appareil derrière la porte du côté.

#### Avant de commencer :

- Sceller tous les conduits du réseau avec du ruban à conduits. Fermer toutes les portes et fenêtres.
- Arrêter tous les dispositifs d'évacuation d'air tels que hotte de cuisinière, ventilateurs de salle de bains ou sècheuse.
- S'assurer que tous les filtres sont propres (si ce n'est pas la première fois que l'appareil est équilibré).

NOTE: Si l'installation est reliée de quelque façon que ce soit avec le conduit de retour d'air frais de la fournaise, s'assurer que le ventilateur de celle-ci est en marche.

#### Installer le manomètre :

1. Installer le manomètre sur une surface nivelée et le régler à zéro.
2. Relier les tubes du manomètre aux prises de pression du débit d'air VICIÉ ou du débit d'air FRAIS, selon le débit à être mesuré (voir l'illustration ci-contre).
3. S'assurer de relier les tubes aux raccords high/low correspondants. Si l'aiguille du manomètre tombe au-dessous de zéro, inverser les branchements.

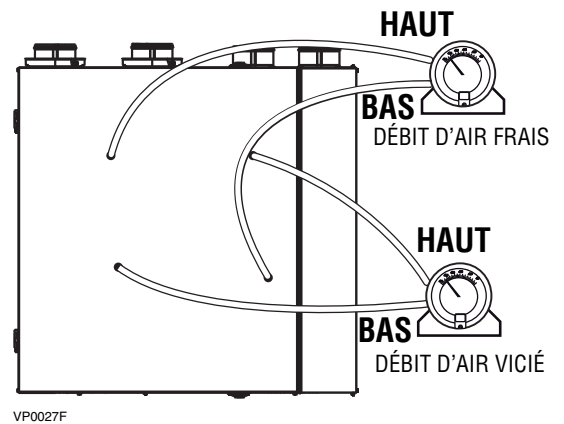

#### Tableau d'équilibrage et tableau des vitesses prééglées

Utiliser le tableau d'équilibrage sur l'appareil pour convertir les mesures (po d'eau) prises par le manomètre en débit (pi<sup>3</sup>/min). Durant l'équilibrage, l'écran de la commande X-Touch/Gold-Touch indique quelle prise de pression doit être utilisée. Un écart jusqu'à 10 pi<sup>3</sup>/min entre les flots est acceptable. Voir l'exemple ci-dessous.



TABLEAU D'ÉQUILIBRAGE DE L'APPAREIL

DÉBIT	FRAIS	VICIÉ
PI <sup>3</sup> /MIN	PO D'EAU	PO D'EAU
120	0,71	0,73
125	0,67	0,70
130	0,63	0,67
135	0,59	0,64
140	0,55	0,61
145	0,51	0,58
150	0,47	0,55

Pression de l'air VICIÉ et débit en pi<sup>3</sup>/min correspondant.

Pression de l'air FRAIS et débit en pi<sup>3</sup>/min correspondant.

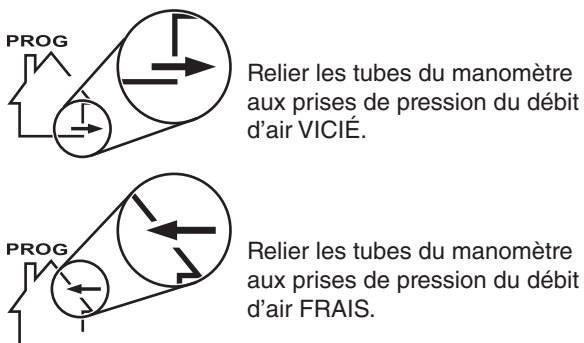
## 9.2 Équilibrage de l'appareil

### ① Raccorder une commande principale X-Touch/Gold-Touch près de l'appareil.

INFORMATION GÉNÉRALE À PROPOS DE L'UTILISATION DE LA COMMANDE X-TOUCH DANS LA PROCÉDURE D'ÉQUILIBRAGE

**MODE** — Appuyer sur la touche MODE pour augmenter la valeur.

**% HUM** — Appuyer sur la touche % HUM pour accepter.

**TURBO** — Appuyer sur la touche TURBO pour baisser la valeur.

PROG clignote à l'écran aussi longtemps que vous êtes dans les menus du mode de Programmation (vitesses pré-réglées ou personnalisées). Il disparaît de l'écran lorsque tous les réglages sont faits ou qu'il n'y a pas de changement après 60 secondes.

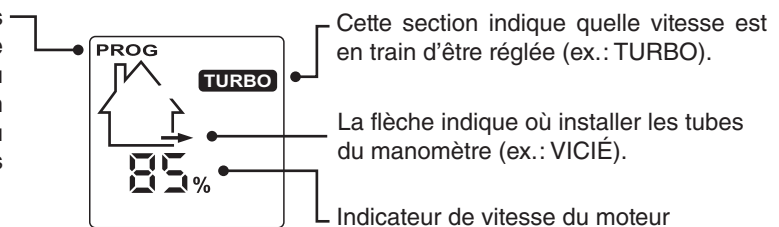

### ② Accéder au mode Programmation.

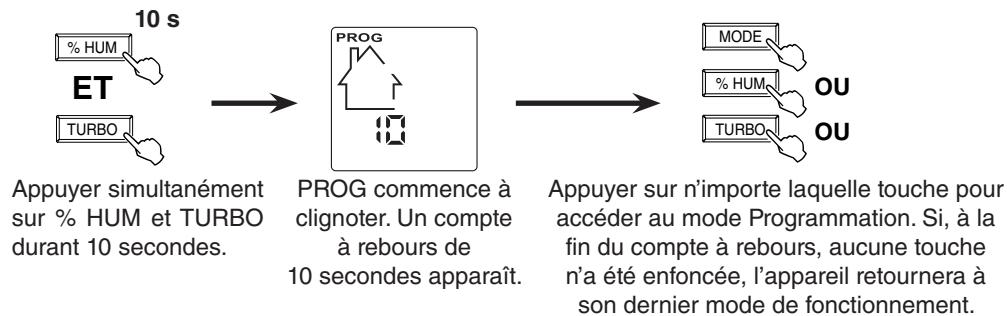

Choisir entre deux options : • 01, 02, etc. : Vitesses pré-réglées (uniquement pour l'équilibrage de l'appareil, option plus rapide)  
 • - - : Vitesses personnalisées (règle la vitesse TURBO et équilibre l'appareil, puis règle les vitesses CONT, la commande 20/40/60 minutes et RECIRC).

### ③ Choisir entre Vitesses pré-réglées et Vitesses personnalisées.

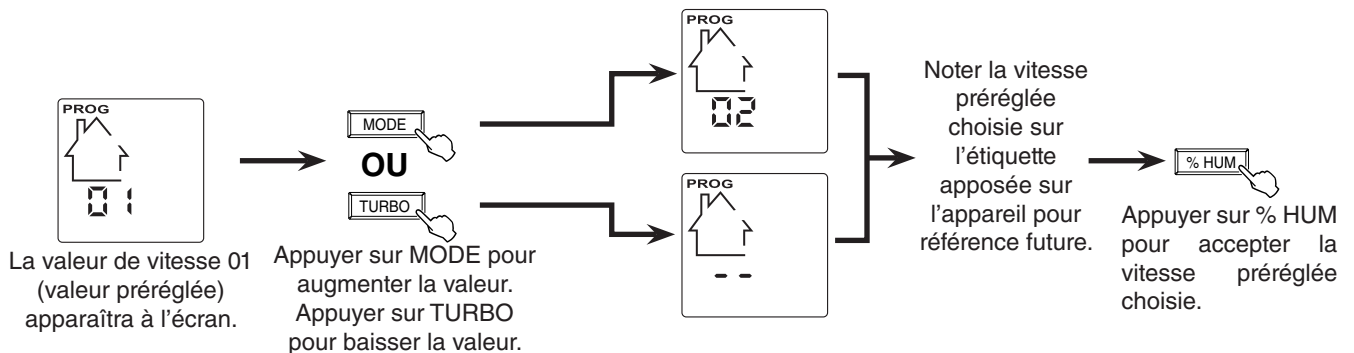

NOTE : À partir de la valeur 01, appuyer sur TURBO donnera accès au réglage des vitesses personnalisées (voir page 23).

### ④ Relier les tubes du manomètre à l'appareil (voir 7.3).



**Pour l'installateur**

- ⑤ Si la vitesse de l'appareil est réglée près de sa plus haute vitesse, nous recommandons de commencer par mesurer et prendre en note les deux débits d'air.
- ⑥ Consulter le tableau d'équilibrage de l'appareil pour trouver les pi³/min correspondants.
- ⑦ Déterminer quel débit d'air doit être ajusté (le plus grand débit d'air doit être abaissé pour égaliser le plus petit). Voir l'exemple ci-dessous.

Pression po d'eau	Frais pi³/min	Vicié pi³/min
0,31	152	155
0,32	156	159
0,33	159	162
0,34	162	166
0,35	165	169
0,36	168	172
0,37	171	176
0,38	174	179
0,39	177	183
0,40	180	186
0,41	183	189
0,42	186	193
0,43	189	196
0,44	193	200
0,45	196	203
0,46	199	206
0,47	202	210
0,48	205	213
0,49	208	217
0,50	211	220
0,51	214	223
0,52	217	227
0,53	220	230
0,54	223	234
0,55	226	237

NOTE : À la première mesure des débits, en vitesse 01, la valeur des débits d'air frais et d'air vicié affichée à l'écran de la commande est de 100%.

**Avant le réglage de débit**

Mesure du débit d'air VICIÉ :  
0,41 po d'eau,  
189 pi³/min

Mesure du débit d'air FRAIS :  
0,50 po d'eau,  
211 pi³/min

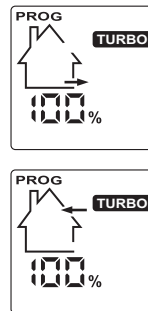

**Après le réglage de débit**

Mesure du débit d'air VICIÉ :  
0,41 po d'eau,  
189 pi³/min

Mesure du débit d'air FRAIS :  
0,43 po d'eau,  
189 pi³/min

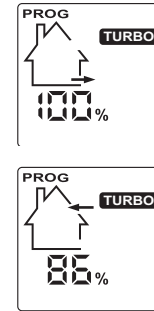

Dans ce cas, le débit d'air FRAIS doit être abaissé pour atteindre la valeur du débit d'air VICIÉ.

Valeur de mesure d'air VICIÉ et ses pi³/min correspondants

Valeur de mesure d'air FRAIS et ses pi³/min correspondants

- ⑧ Régler la vitesse TURBO pour l'air vicié (ou appuyer sur la touche % HUM pour la garder telle quelle).

NOTE : Les valeurs suivantes sont des exemples. Les valeurs réelles varient en fonction de la vitesse pré-réglée choisie, de l'installation de l'appareil, etc.

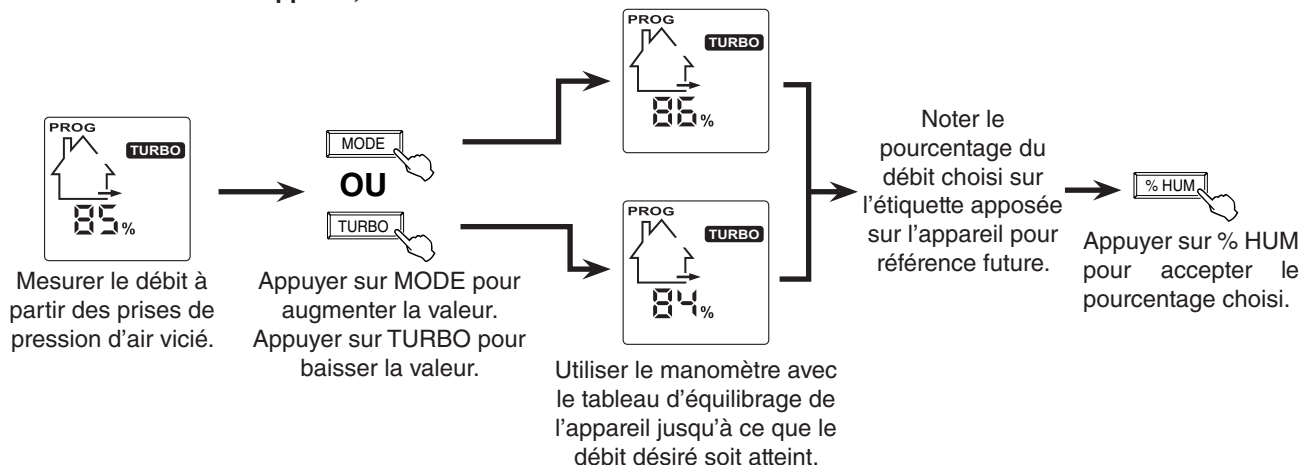

⑨ Régler la vitesse TURBO pour l'air frais (ou appuyer sur la touche % HUM pour la garder telle quelle).

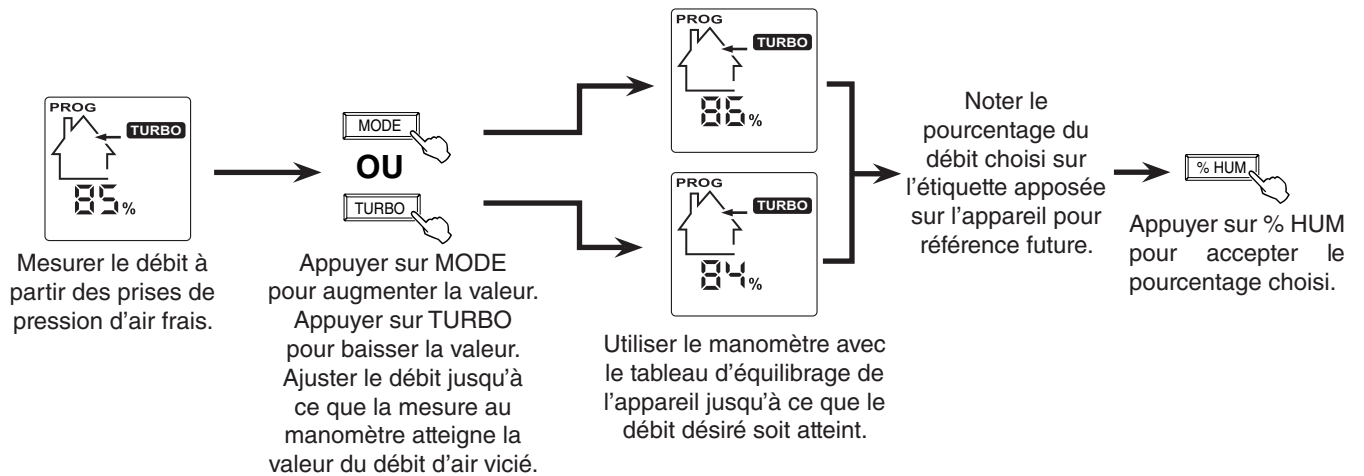

Si vous avez choisi l'équilibrage par vitesse pré-réglées au point ②, la procédure d'équilibrage est terminée.

Si vous avez choisi l'équilibrage avec vitesse personnalisées, continuer avec les étapes suivantes :

⑩ Régler la vitesse CONT.

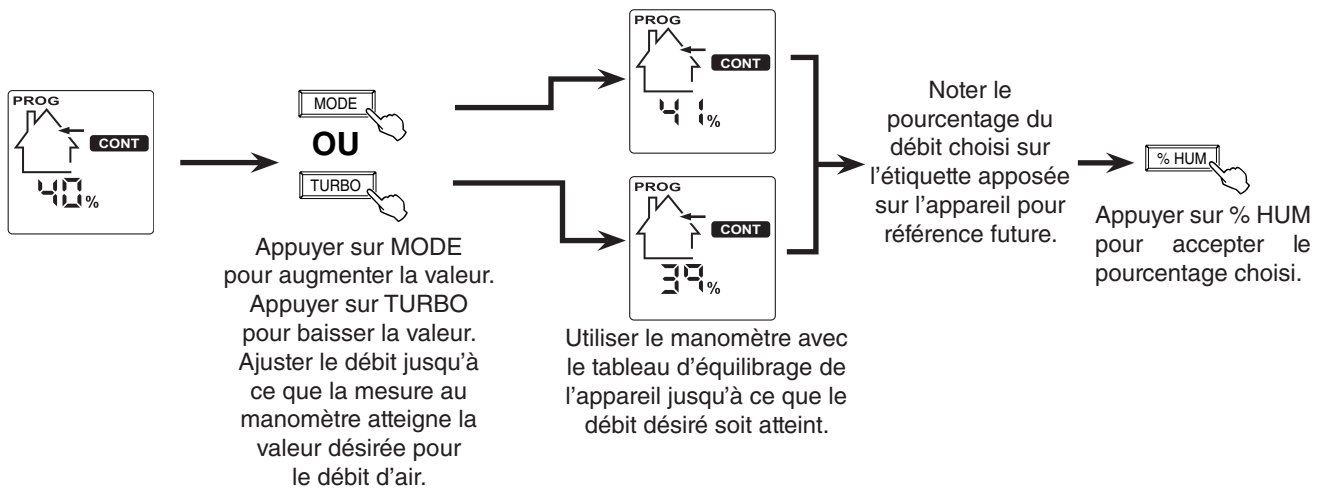

## Pour l'installateur

### ⑪ Régler la vitesse de la commande 20/40/60 minutes.

NOTE: Selon l'installation, les tubes du manomètre peuvent être reliés aux prises de pression du débit d'air vicié OU du débit d'air frais. Les flèches à l'écran indiqueront quel débit d'air devra être réglé.



Relier les tubes du manomètre aux prises de pression du débit d'air VICIÉ.



Relier les tubes du manomètre aux prises de pression du débit d'air FRAIS.

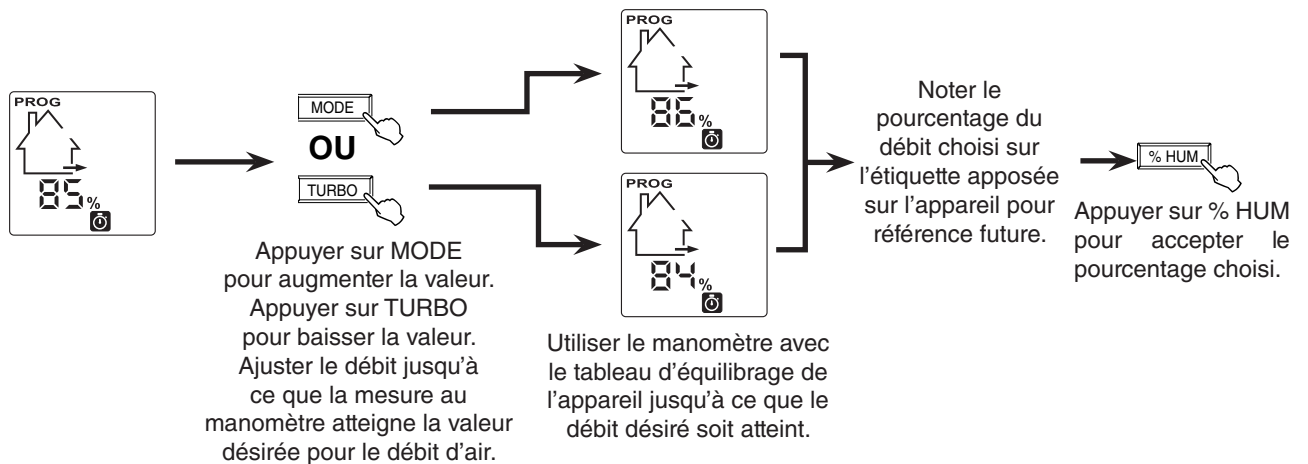

### ⑫ Régler la vitesse de RECIRC.

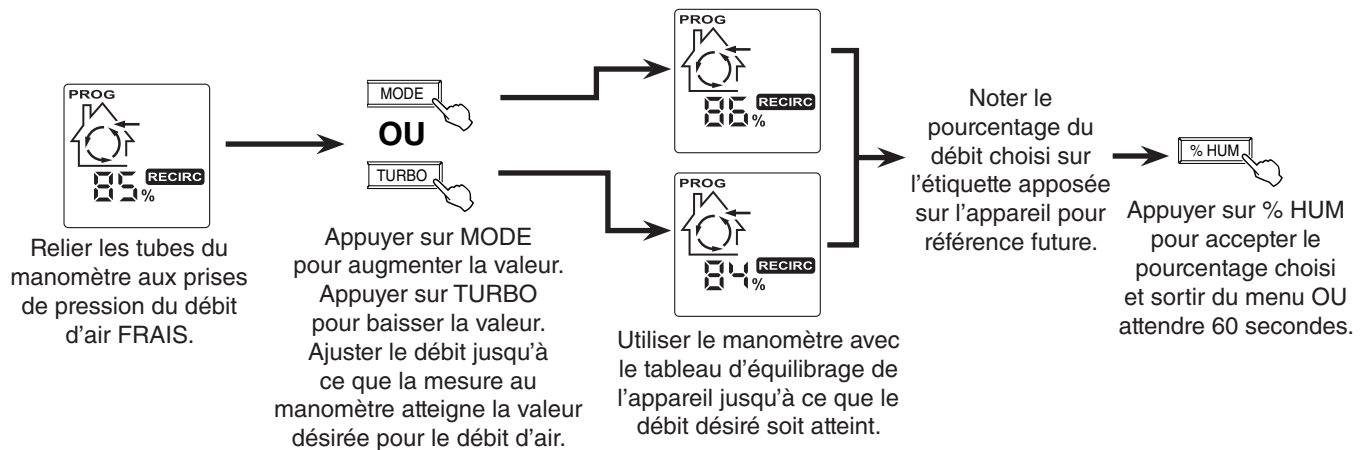

La procédure d'équilibrage est terminée.

NOTE: Les valeurs des débits d'air réglés sont sauvegardées dans l'appareil. Ainsi, au besoin, n'importe quelle commande principale X-Touch/Gold-Touch peut être utilisée pour régler à nouveau les vitesses de l'appareil et équilibrer ses débits d'air. Lors d'une panne de courant, l'appareil conserve ses réglages. Pour modifier les réglages, aller à l'étape ⑪ et suivre la procédure; les nouvelles valeurs remplaceront les antérieures.

# 10. PIÈCES DE REMPLACEMENT

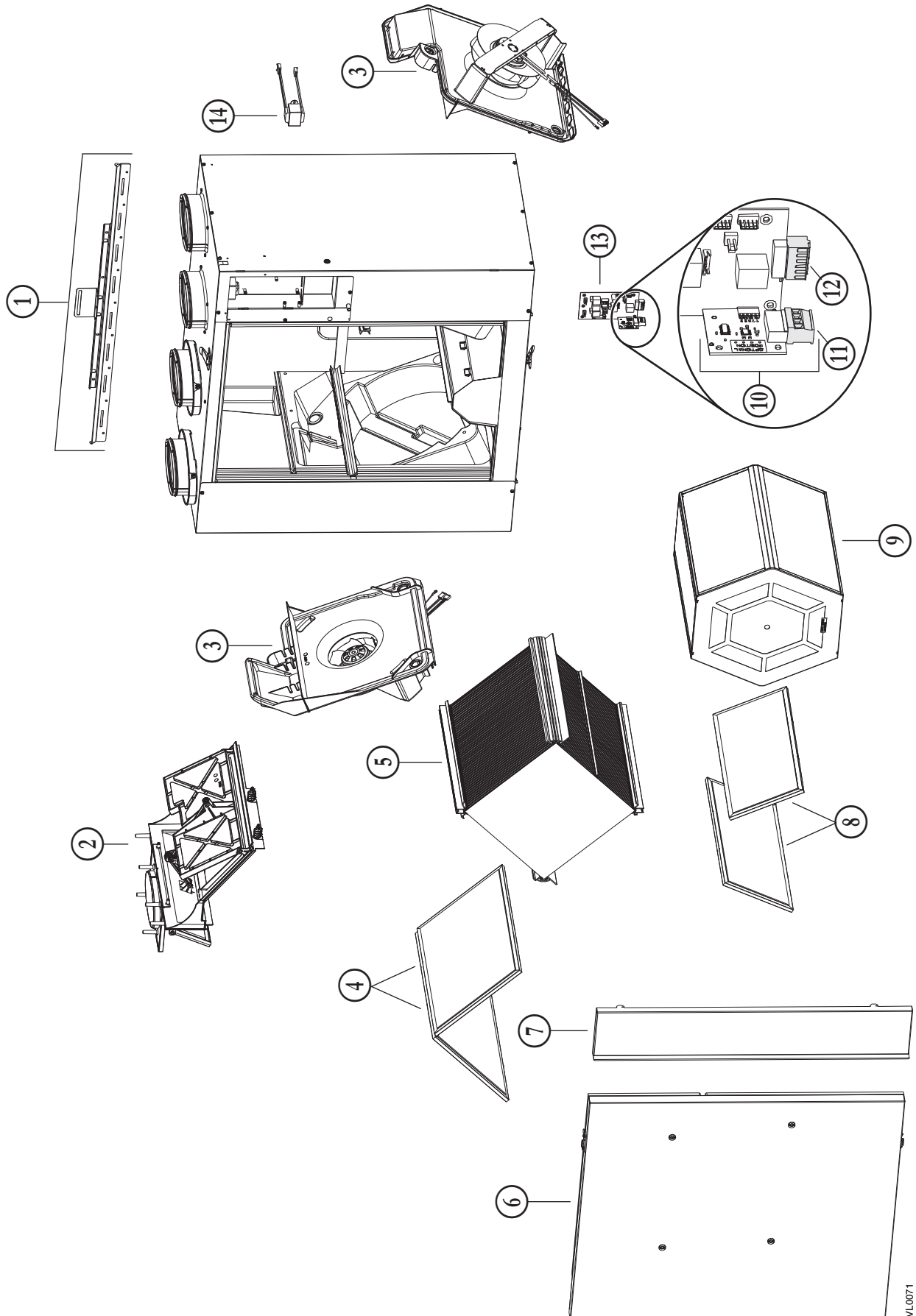

N°	DESCRIPTION	QTÉ	X24 ERV ECM	X24 HRV ECM	X30 ERV ECM	X30 HRV ECM	X24 ERV ECM-N	X24 HRV ECM-N	X30 ERV ECM-N	X30 HRV ECM-N	G2400E ECM	G2400H ECM	G3000E ECM	G3000H ECM
1	ENSEMBLE DE SUPPORTS	1	63419	63419	63419	63419	63419	63419	63419	63419	63419	63419	63419	63419
2	ENS. DE SYSTÈME DE VOLET (INCLUANT 2 VIS DE PLASTIQUE)	1	63420	63420	63420	63420	63420	63420	63420	63420	63420	63420	63420	63420
3	BLOC VENTILATEUR (INCLUANT 3 VIS DE PLASTIQUE)	2	63421	63421	63421	63421	63421	63421	63421	63421	63421	63421	63421	63421
4	FILTRE DE NOYAU VRC (PAIRE)	1	63426	63426	63426	63426	63426	63426	63426	63426	63426	63426	63426	63426
	FILTRE DE NOYAU VRE (PAIRE)	1	63433	63433	63433	63433	63433	63433	63433	63433	63433	63433	63433	63433
5	NOYAU DE RÉCUP. DE CHALEUR	1	63422	63422	63422	63422	63422	63422	63422	63422	63422	63422	63422	63422
	NOYAU DE RÉCUP. D'ÉNERGIE	1	63425	63425	63425	63425	63425	63425	63425	63425	63425	63425	63425	63425
6	PORTE ASSEMBLÉE (INCLUANT N° 16)	1	63429	63429	63429	63429	63429	63429	63429	63429	63428	63428	63428	63428
7	PANNEAU DE DROITE	1	63432	62495	62498	62499	63432	62495	62498	62499	63430	62500	62502	62504
8	FILTRE DE NOYAU VRE (PAIRE)	1	63427				63427				63427			
9	NOYAU DE RÉCUP. D'ÉNERGIE	1	63424				63424				63424			
10	CARTE FILLE (INCLUANT N° 11)	1	63437	63437	63437	63437	63437	63437	63437	63437	63437	63437	63437	63437
11	BORNIER (POUR COMMANDE PRINCIPALE)	1	63434	63434	63434	63434	63434	63434	63434	63434	63434	63434	63434	63434
12	BORNIER (POUR COMMANDE AUXILIAIRE)	1	63435	63435	63435	63435	63435	63435	63435	63435	63435	63435	63435	63435
13	CARTE ÉLECTRONIQUE (INCLUANT LES N°S 10 ET 12)	1	63436	63441	63442	63443	63436	63441	63442	63436	63436	63441	63442	63443
14	TRANSFORMATEUR	1	63438	63438	63438	63438	63438	63438	63438	63438	63438	63438	63438	63438
*	ENSEMBLE THERMISTOR CÔTÉ CHAUD	1	62481	62481	62481	62481	62481	62481	62481	62481	62481	62481	62481	62481
*	INTER. DE PORTE MAGNÉTIQUE	1	19060	19060	19060	19060	19060	19060	19060	19060	19060	19060	19060	19060
*	VIS DE PLASTIQUE (JEU DE 6)	1	63439	63439	63439	63439	63439	63439	63439	63439	63439	63439	63439	63439
*	JEU DE PIÈCES POUR INSTAL.	1	22488	22488	22488	22488	22488	22488	22488	22488	22488	22488	22488	22488

\* Non illustré.

**PIÈCES DE REMPLACEMENT ET SERVICE**

Pour assurer le bon fonctionnement de votre appareil, vous devez toujours utiliser des pièces d'origine provenant du fabricant. Les pièces d'origine du fabricant sont spécialement conçues pour satisfaire toutes les normes de certification de sécurité applicables. Leur remplacement par des pièces ne provenant pas du fabricant pourrait ne pas assurer la sécurité de l'appareil, entraîner une réduction sévère des performances ainsi qu'un risque de défaillance prématurée. Le fabricant recommande également de toujours vous référer à une entreprise de services compétente et reconnue par le fabricant pour vos pièces de remplacement et appels de service.

# 11. SCHÉMA ÉLECTRIQUE

## ⚠ AVERTISSEMENT

- Danger d'électrocution. Toujours débrancher l'appareil avant d'effectuer les travaux d'entretien ou de réparation.
- Cet appareil est muni d'une protection contre les surcharges (fusible). Un fusible brûlé indique une surcharge ou un court-circuit. Si le fusible brûle, débrancher l'appareil et vérifier la polarité et la tension de sortie de la prise. Remplacer le fusible selon les instructions de service (respecter les spécifications inscrites sur le schéma électrique de l'appareil) et vérifier l'appareil. Si le fusible remplacé brûle à nouveau, il peut s'agir d'un court-circuit et l'appareil doit être jeté ou retourné au centre de service autorisé pour l'examen et/ou la réparation.

SCHÉMA LOGIQUE



SCHÉMA ÉLECTRIQUE



**CODE DES COULEURS**

B	BLANC
BL	BLEU
BR	BRUN
J	JALUNE
N	NOIR
V	ROUGE
sc	VERT
	sc sans connexion

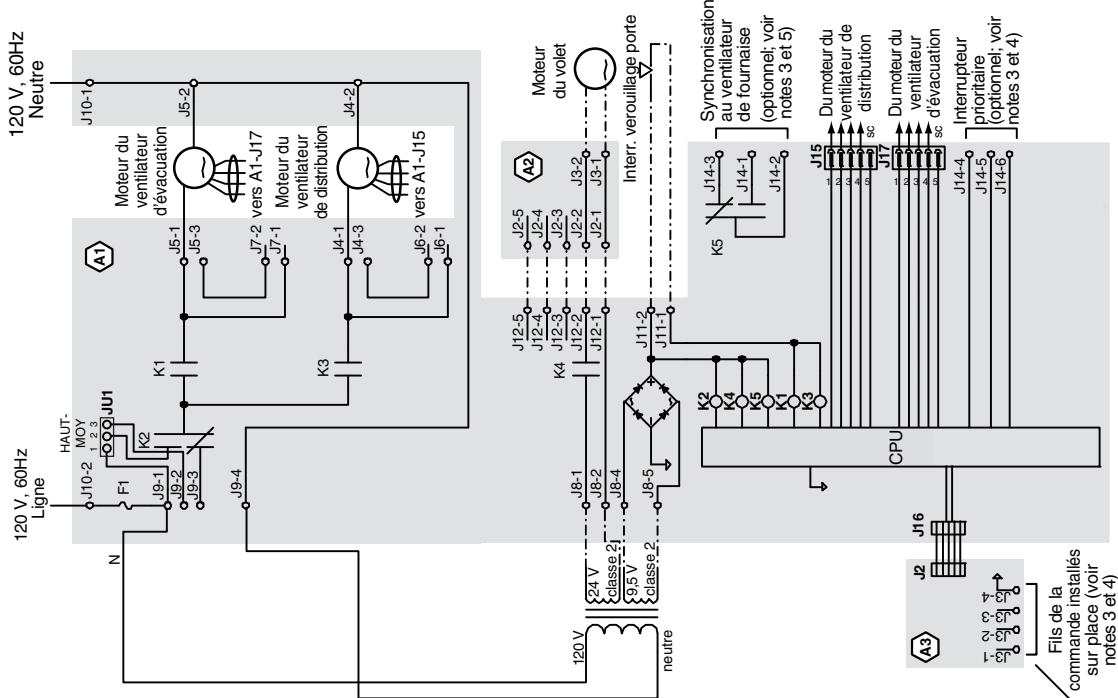
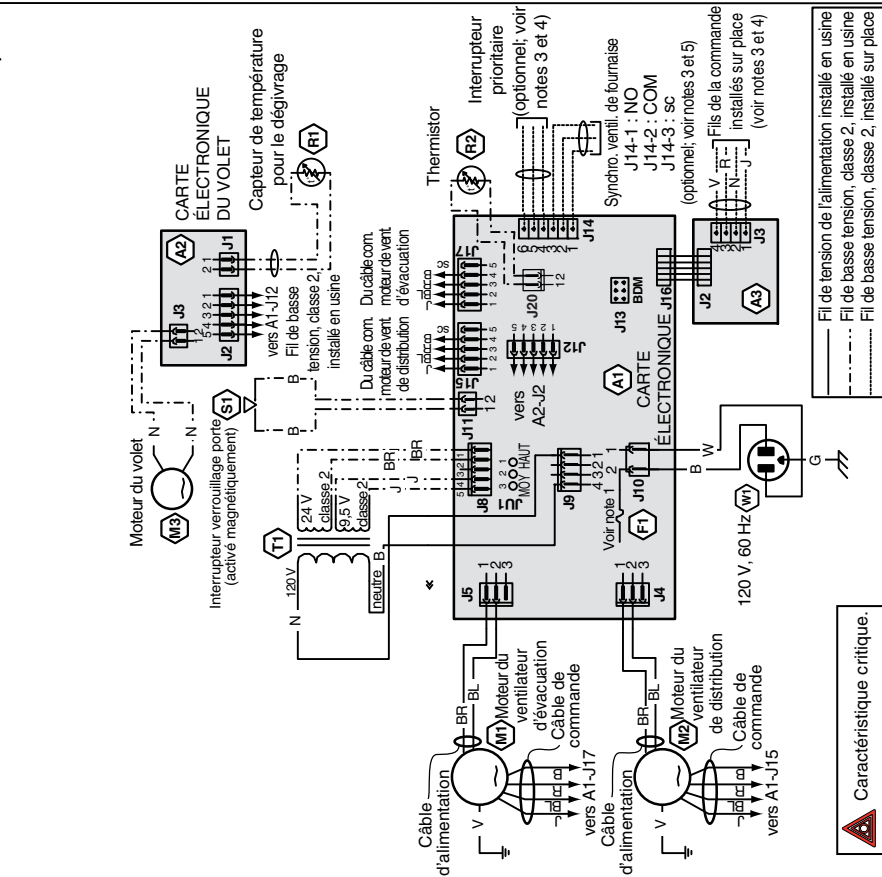
- NOTES**
1. Utiliser un fusible certifié UL listed/CSA (3A, type 3AG).
  2. Lors de remplacement de fil, toujours utiliser un fil équivalent.
  3. Les fils installés sur place doivent respecter les codes et règlements en vigueur.
  4. Commandes à distance disponibles (circuit classe 2), voir le manuel d'instruction.
  5. Le circuit du ventilateur de la fourniture doit être de classe 2 seulement.

⚠ Caractéristique critique.

## 12. DÉPANNAGE

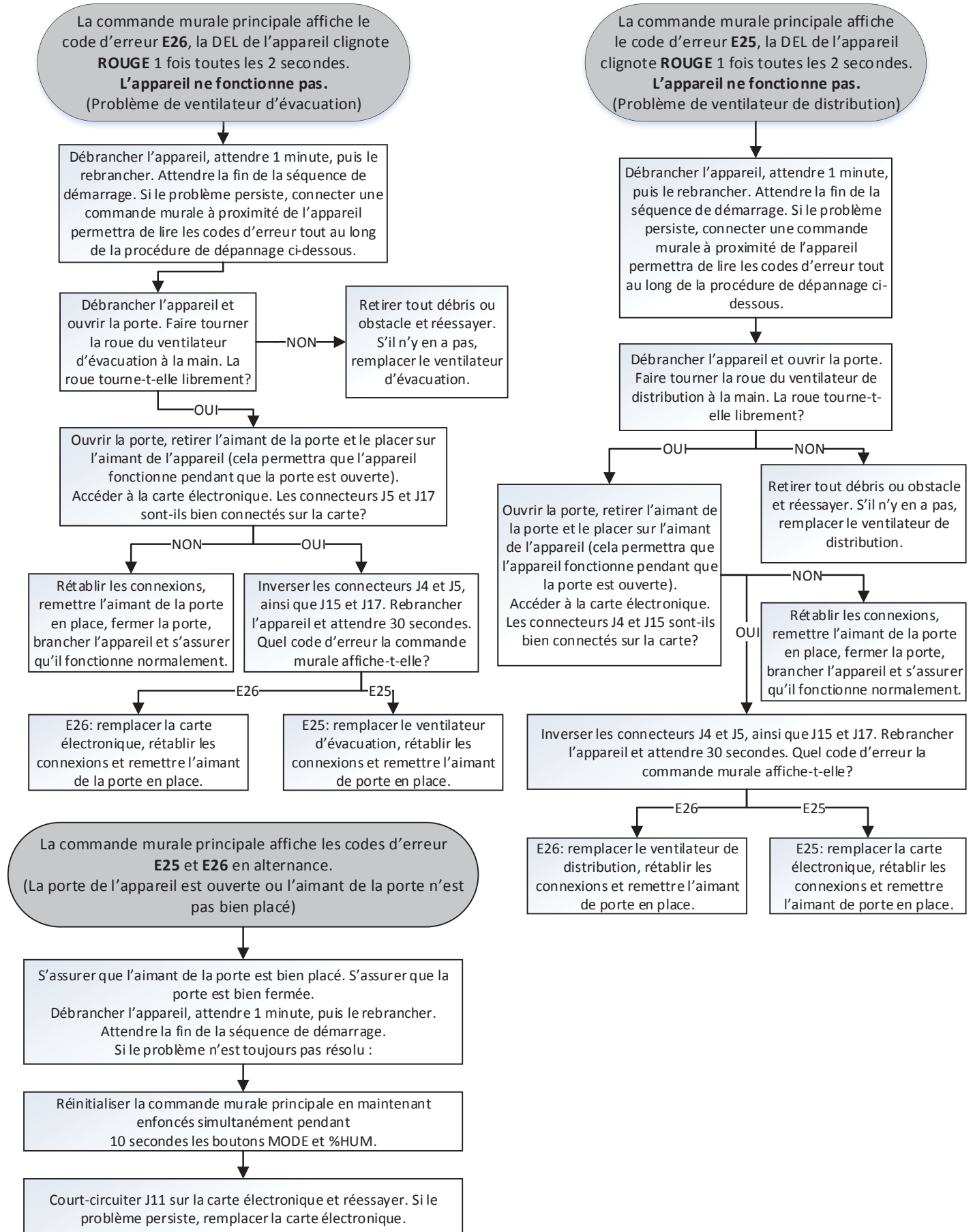

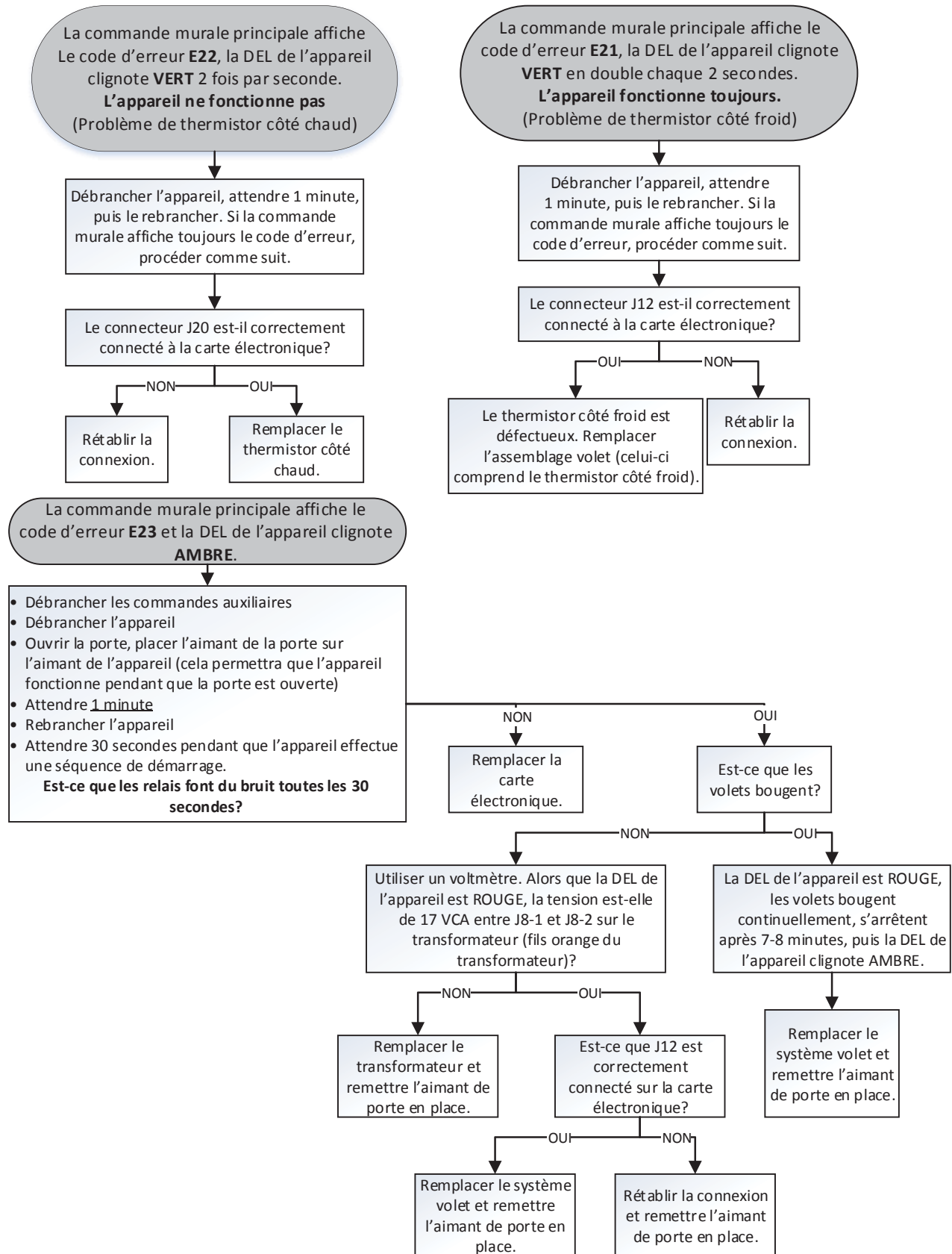



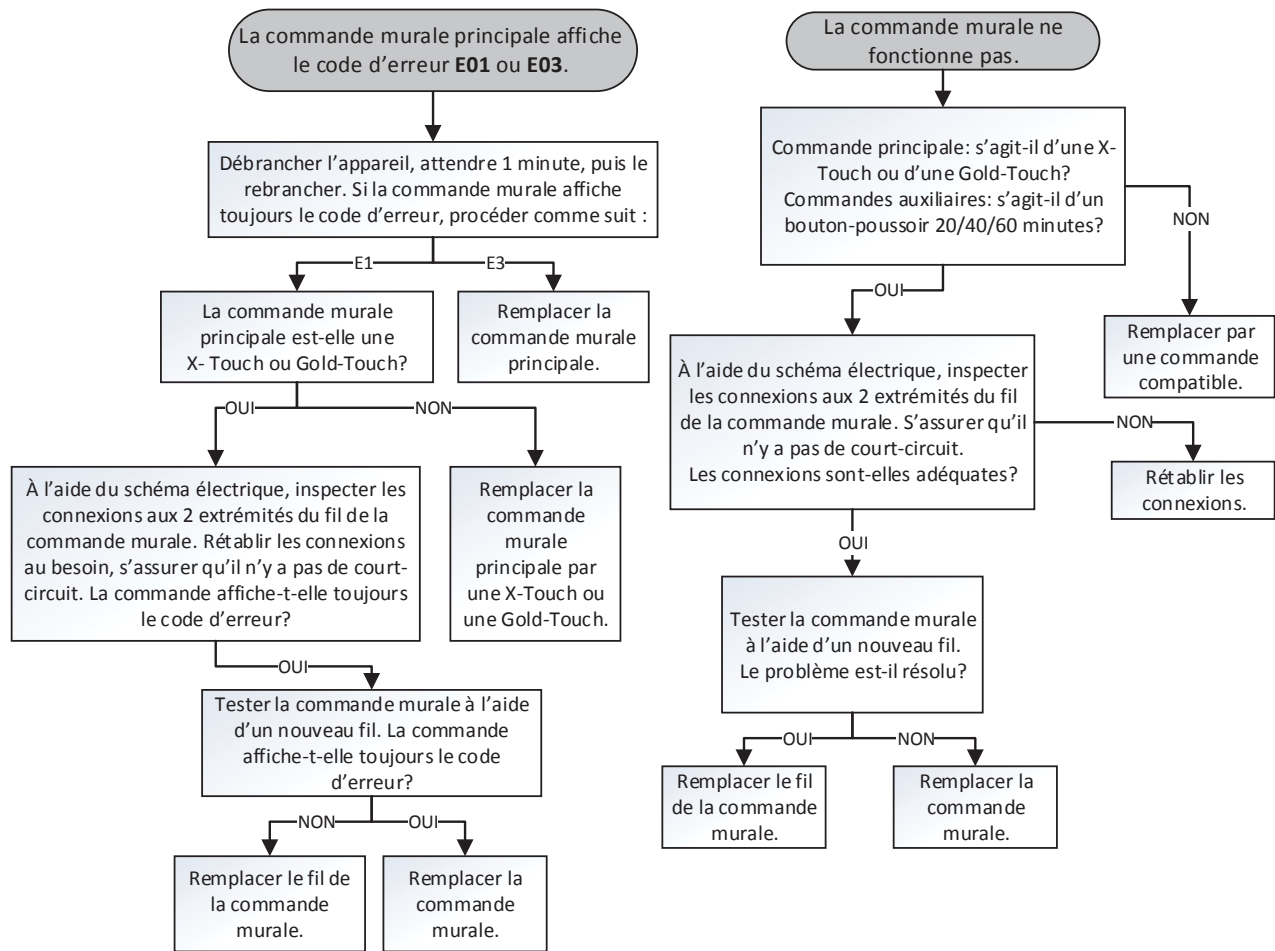

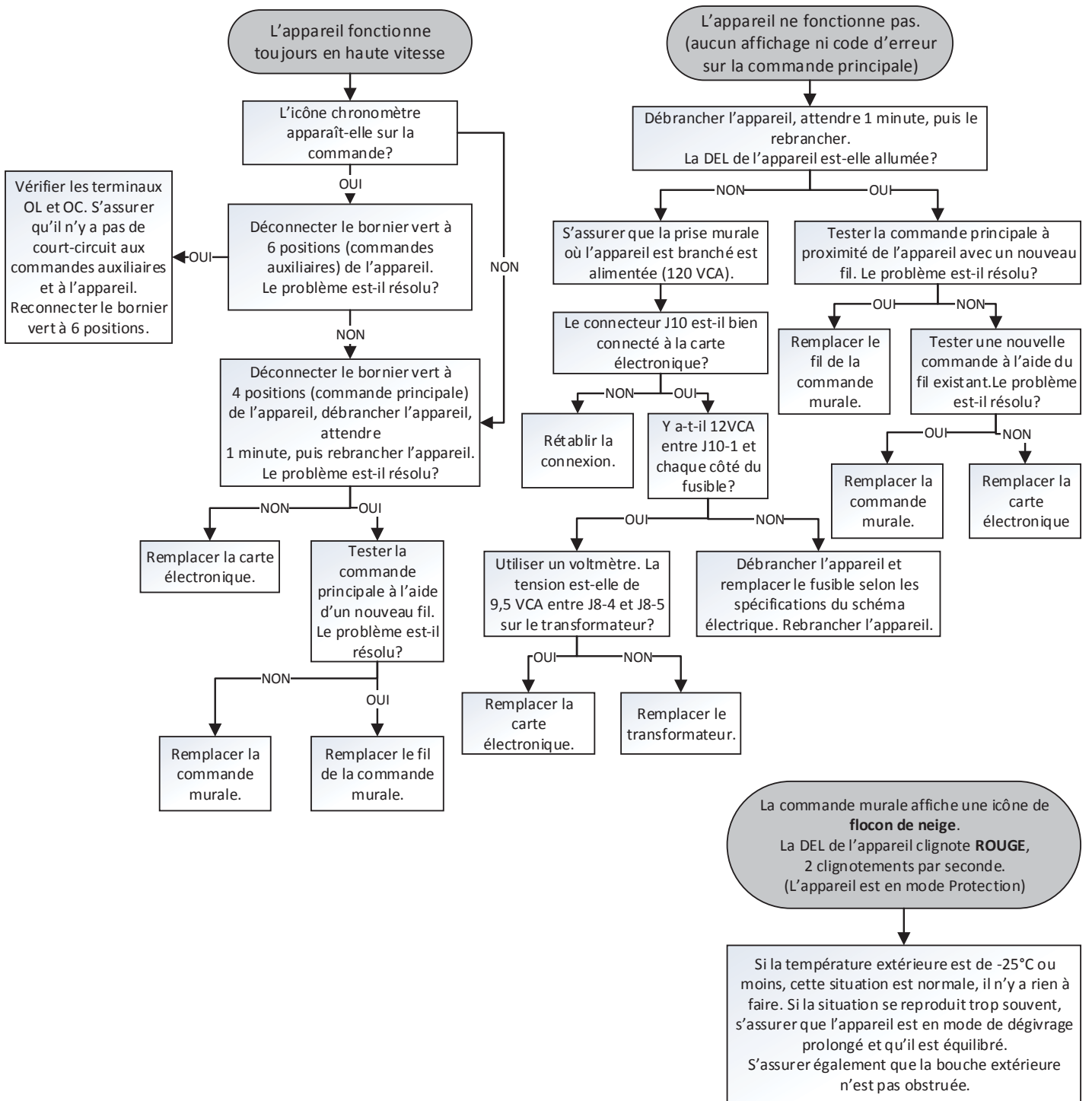

TECHNICIENS D'ENTRETIEN SEULEMENT : Pour obtenir de l'aide après avoir suivi les étapes de dépannage suivantes, communiquez avec nous:

- En présence d'un appareil X24 ou X30 : 1-800-649-0372
- En présence d'un appareil G2400 ou G3000 : 1-888-908-2633